

PROGRAMMA MISCELAZIONE BAGNO
BATH MIXING PROGRAM
PROGRAMME DU MITIGEUR POUR LA SALLE DE BAIN
BAD-MISCHUNGSPROGRAMM
PROGRAMA MEZCLADORES BAÑO
ПРОГРАММА СМЕСИТЕЛЕЙ ДЛЯ ВАННОЙ
ΛΟΥΤΡΟ ΠΟΥ ΑΝΑΜΙΓΝΥΕΙ ΤΟ ΠΡΟΓΡΑΜΜΑ
浴室混水产品

Art. 20699

GESSI 

Gessi SpA - Parco Gessi
13037 Serravalle Sesia (Vercelli) - Italy
Phone +39 0163 454111 - Facsimile +39 0163 459273

www.gessi.com - gessi@gessi.it

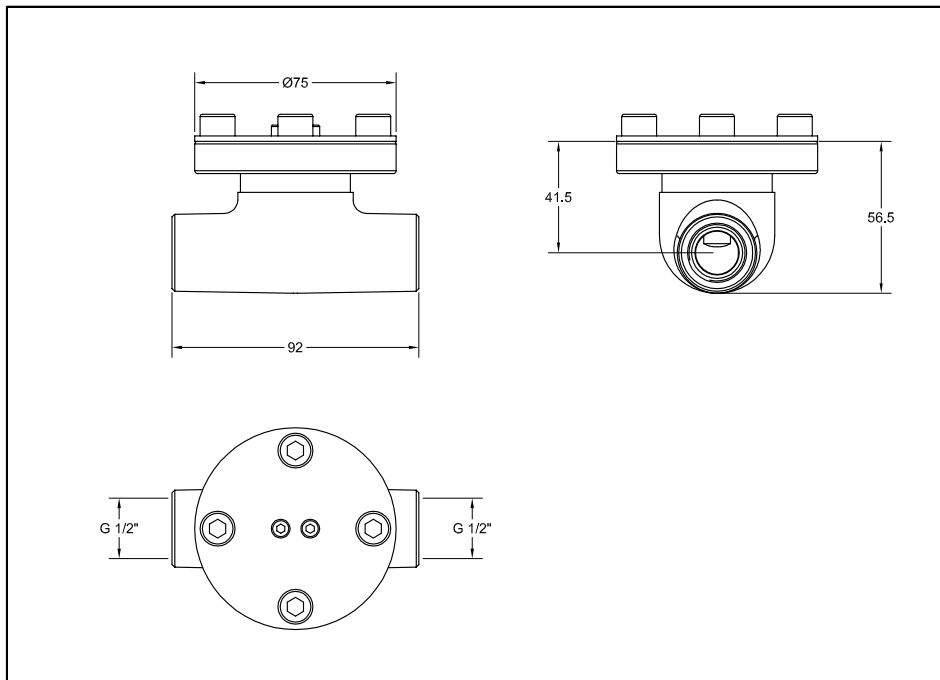

Prima dell'installazione e messa in funzione

Attenzione! I tubi d'alimentazione devono essere sciacquati con cura prima dell'installazione del dispositivo, in modo che non rimangano trucioli, residui di saldatura o canapa, o altre impurità all'interno dei tubi. Attraverso tubazioni non sciacquate a fondo o attraverso la rete idrica generale, nel dispositivo possono entrare corpi estranei in grado di danneggiare guarnizioni/o-ring. Si raccomanda pertanto di dotare anche l'impianto generale di filtri.

DATI TECNICI

- Pressione minima d'esercizio 0.5 bar
- Pressione massima d'esercizio 5 bar
- Pressione d'esercizio consigliata 3 bar (in caso di pressione dell'acqua superiore ai 5 bar si consiglia l'installazione di riduttori di pressione)

Before installation and setting to work

Attention! The feeding pipes have to be rinsed carefully before the installation of the device so that there won't remain shavings, sealing or hemp residues, or other impurities inside the pipes. Through pipes not thoroughly rinsed or through the general water network, in the device foreign bodies can enter that could damage gaskets /o-ring. So filters should be installed also on the general system.

TECHNICAL DATA

- Minimum working pressure 0.5 bar
- Maximum working pressure 5 bar
- Recommended working pressure 3 bar (in case of water pressure higher than 5 bar it is recommended to install pressure reducers)

Avant l'installation et la mise en fonction

Attention! Les tuyaux d'alimentation doivent être rincés avec soin avant l'installation du dispositif, de sorte que ils ne restent pas de copeaux, des restes de soudage ou de chanvre, ou d'autres impuretés à l'intérieur des tuyaux. A travers les conduites non rincées à fond ou à travers le réseau hydrique général, dans le dispositif

peuvent entrer des corps étrangers à même de détériorer les gaines/o-ring. On recommande ainsi d'installer des filtres également sur le système général.

DONNÉES TECHNIQUES

- Pression minimum d'exercice 0.5 bar
- Pression maximum d'exercice 5 bar
- Pression d'exercice conseillée 3 bar (en cas de pression de l'eau supérieure aux 5 bar nous conseillons l'installation de réducteurs de pression)

Vor der Installation und Inbetriebnahme

Achtung! Bevor die Vorrichtung zu installieren, bitte spülen Sie die Zuleitungsröhre sorgfältig aus, um alle Spannen, Schweiß- und Hanfrückstände bzw. alle Verunreinigungen vom Inneren der Röhre zu entfernen. Durch nicht sorgfältig gespülte Rohrleitungen bzw. durch das allgemeine Wassernetz können Fremdkörper in den Korpen eintreten, die die Dichtungen bzw. die O-Ringe beschädigen können. Es ist dann empfehlenswert, die allgemeine Anlage mit Filtern auszustatten.

TECHNISCHE DATEN

- Minimaler Betriebsdruck 0.5 bar
- Maximaler Betriebsdruck 5 bar
- Empfohlener Betriebsdruck 3 bar (sollte der Wasserdruck einen Wert von 5 bar überschreiten, empfiehlt es sich Druckminderventile zu installieren)

Antes de la instalación y la puesta en función

¡Cuidado! Los tubos de alimentación tienen que ser enjuagados escrupulosamente antes de instalar el dispositivo de manera que no haya virutas, residuos de soldadura o cáñamo u otras impurezas al interior de los tubos. A través de los tubos no perfectamente enjuagados o de la red hídrica general pueden entrar en el dispositivo unos cuerpos extraños que pueden dañar guarniciones/o-rings. Les recomendamos por lo tanto que instalen los filtros en la planta general también.

DATOS TÉCNICOS

- Presión mínima de ejercicio 0.5 bar
- Presión máxima de ejercicio 5 bar
- Presión de ejercicio aconsejada 3 bar (en caso de presión del agua superior a los 5 bar, les aconsejamos instalar unos reductores de presión)

Перед установкой и началом использования

Внимание! Перед установкой смесителя необходимо тщательно промыть водопроводные трубы, чтобы в них не оставались стружка, шлак от сварки, лен или другие посторонние тела. Через плохо промытые водопроводные трубы или через общую водопроводную сеть в смеситель могут попасть посторонние тела, способные повредить уплотнения и уплотнительные кольца. Поэтому, рекомендуется оснастить фильтрами также и общую систему.

ТЕХНИЧЕСКИЕ ДАННЫЕ

- Минимальное рабочее давление: 0.5 бар
- Максимальное рабочее давление: 5 бар
- Рекомендованное рабочее давление 3 бар (в случае давления воды, превышающего 5 бар, рекомендуется установка редукторов давления).

Πριν από την εγκατάσταση και έναρξη της λειτουργίας

Προσοχή! Οι σωλήνες τροφοδοσίας πρέπει να ξεπλένονται προσεκτικά πριν από την εγκατάσταση της μπαταρίας προκειμένου να αποφευχθεί η παρουσία ψηγμάτων, υπολειμμάτων συγκολλητικής ουσίας ή σκουπιδιού, ή άλλων ακαθαρσιών μέσα στους σωλήνες. Μέσα από όχι τέλεια καθαρισμένους σωλήνες ή μέσα από το γενικό δίκτυο παροχής νερού, στην μπαταρία μπορεί να εισχωρήσουν ξένα σώματα τα οποία μπορούν να προκαλέσουν ζημιά στα παρεμβύσματα / στους δακτύλιους κυκλικής διατομής. Έτσι λοιπόν θα πρέπει να τοποθετηθούν φίλτρα στο γενικό σύστημα.

ΤΕΧΝΙΚΑ ΣΤΟΙΧΕΙΑ

- Ελάχιστη πίεση λειτουργίας 0.5 bar
- Μέγιστη πίεση λειτουργίας 5 bar
- Συνιστώμενη πίεση λειτουργίας 3 bar (σε περίπτωση πίεσης του νερού μεγαλύτερη από 5 bar συνιστάται η τοποθέτηση μειωτήρων πίεσης)

在安装和使用前

小心! 安装本设备之前需要仔细清洗水管，确保管道里面不残留金属屑、焊接后的残渣或麻丝，或者是其他脏物。异质也能通过未深度冲洗的水管或更广义的水网管道进入装置，从而损坏垫圈/O形密封圈。为此建议为总水管网配置过滤器。

技术参数

- 最小工作压力为0.5巴
- 最大工作压力为5巴
- 建议采用的工作压力为3巴（如果水压超过5巴建议安装减压阀）

CASO-CASE 1

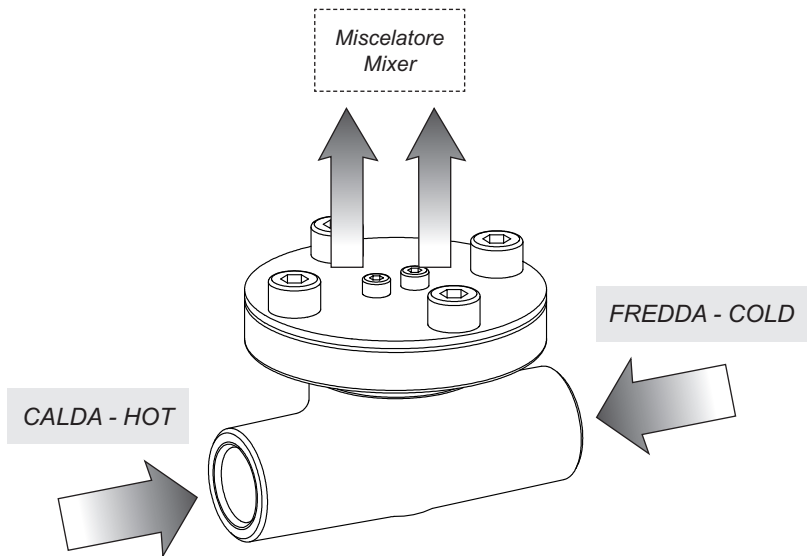

CASO-CASE 2

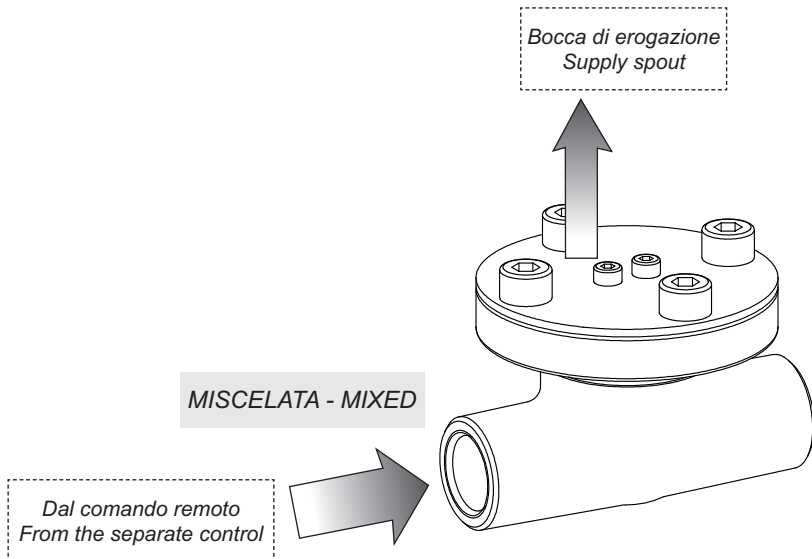

In base al prodotto che si intende installare è necessario valutare quanto segue:

CASO 1 - Installazione per miscelatore

Nel caso si installi un miscelatore è necessario collegare la rete idrica (acqua calda e fredda) alle due entrate del corpo incasso.

CASO 2 - Installazione per bocca di erogazione

Nel caso si installi una bocca di erogazione è necessario collegare l'acqua proveniente dal comando remoto (acqua miscelata) ad una delle entrate del corpo incasso.

Non è necessario chiudere in alcun modo l'entrata non utilizzata.

According to the product to install it is necessary to assess the following:

CASE 1 – Installation for mixer

If a mixer is installed connect the water mains (hot or cold water) to the two inlets of the built-in body.

CASE 2 – Installation for supply spout

If a supply spout is installed connect water coming from the remote control (mixed water) to one of the inlets of the built-in body.

It is not necessary to close the inlet unused.

Selon le produit à installer il faut évaluer ce qui suit:

CAS 1 - Installation pour mitigeur

Si on installe un mitigeur il faut connecter le réseau hydrique (eau chaude et froide) aux deux entrées du corps encastrement.

CAS 2 - Installation pour bouche de débit

Si on installe une bouche de débit il faut connecter l'eau provenant de la commande à distance (eau mitigée) à une des entrées du corps encastrement.

Il n'est pas nécessaire de fermer l'entrée non utilisée.

Je nach dem, welches Produkt man installieren möchte, muss man folgendes berücksichtigen:

FALL 1 – Installation für Mischbatterien

Für den Fall, dass man eine Mischbatterie installiert, muss man das Wassernetz (Kalt- und Warmwasser) an die beiden Eingänge des Einbaukörpers anschließen.

FALL 2 – Installation für Ausläufe

Für den Fall, dass man einen Auslauf installiert, muss man das, aus der Fernsteuerung kommende Wasser (Mischwasser) an einen der Eingänge an dem Einbaukörper anschließen.

Hierbei ist es nicht erforderlich, den unbenutzten Eingang auf irgendeine Art und Weise zu verschließen.

En caso de instalación, es preciso evaluar las condiciones proporcionadas a continuación según la tipología de producto:

CASO 1 - Instalación para mezclador

En el caso de que se instale un mezclador es necesario conectar la red hídrica (agua caliente y fría) con las dos entradas del cuerpo por empotrar.

CASO 2 - Instalación para caño de erogación

En el caso de que se instale un caño de erogación es necesario conectar el agua procedente del comando de distancia (agua mezclada) con una de las entradas del cuerpo por empotrar.

No es necesario cerrar la entrada no utilizada.

Перед тем как приступить к установке, необходимо оценить нижеупомянутые условия, зависимо от типа устанавливаемого изделия:

СЛУЧАЙ 1 - установка для смесителя

В случае установки смесителя необходимо подключить гидравлическую сеть (горячей и холодной воды) к двум входам встраиваемого корпуса.

СЛУЧАЙ 2 - установка для излива подачи

В случае установки излива подачи необходимо подключить снабжение воды, проходящей от дистанционного контроля (смещенной воды), к одному из входов встраиваемого корпуса.

Закрытие неиспользованного входа не является необходимым.

Ανάλογα με το προϊόν που θέλετε να τοποθετήσετε είναι απαραίτητο να αξιολογήσετε τα ακόλουθα:

ΠΕΡΙΠΤΩΣΗ 1 - Τοποθέτηση για αναμικτική μπαταρία

Σε περίπτωση που τοποθετήσετε μία αναμικτική μπαταρία είναι απαραίτητο να συνδέσετε το δίκτυο ύδρευσης (ζεστό και κρύο νερό) στις δύο εισόδους του σώμα εντοιχισμού.

ΠΕΡΙΠΤΩΣΗ 2 - Τοποθέτηση για στόμιο παροχής

Σε περίπτωση που εγκατασταθεί ένα στόμιο παροχής είναι απαραίτητο να συνδέσετε το νερό που προέρχεται από την απομακρυσμένη εντολή (ανάμικτο νερό) σε μία από τις εισόδους του σώματος εντοιχισμού.

Δεν είναι απαραίτητο να κλείσετε με κάποιον τρόπο την είσοδο που δεν χρησιμοποιείτε.

根据想要安装的产品需要如下进行操作：

情况一-安装混水器

如果要安装混水器则需要将水管网（热水和冷水）连接到嵌入体的两个入水口。

情况二-安装水嘴

如果要安装水嘴则需要将来自远程控制开关的水（混合水）连接到嵌入体的两个入水口中的某一个。

不需要用其他方法封闭未使用的入水口。

Fig. 1

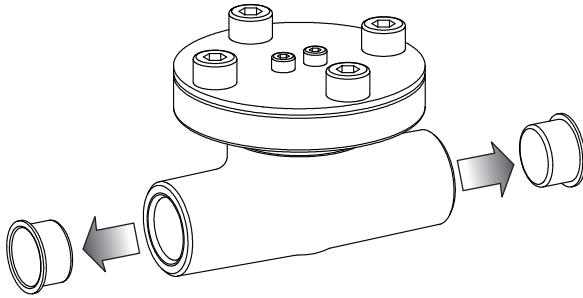

Fig. 2a
CASO-CASE 1

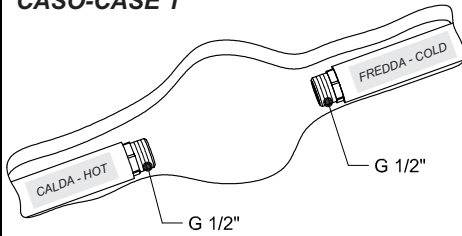

Fig. 2b
CASO-CASE 2

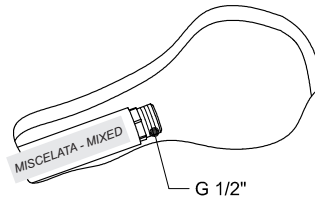

Fig. 3

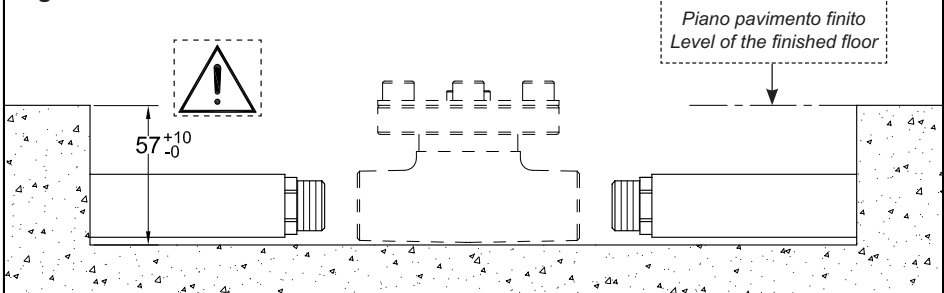

Fig. 4

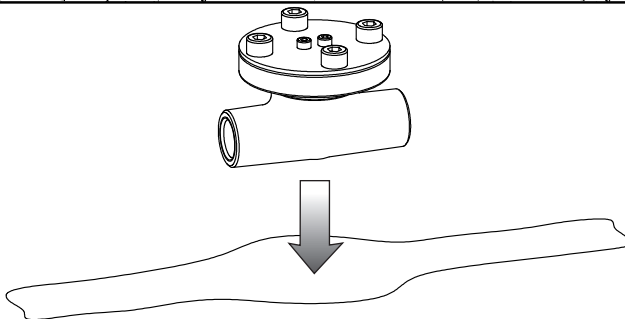

Fig. 5

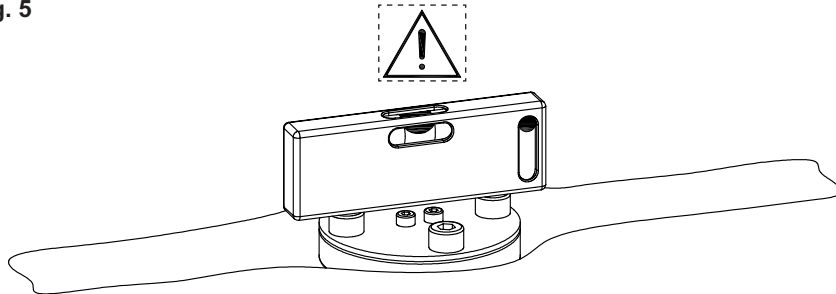
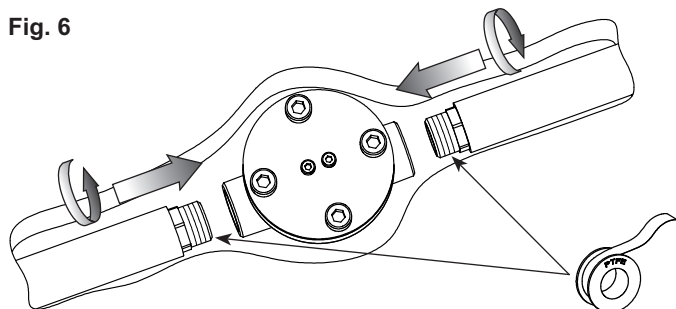

Fig. 6



usare canapa o teflon
use hemp or teflon
employer chanvre ou teflon
benutzen Sie Hanf oder Teflon
usar cáñamo o teflon
используйте лен или тефлон
χρησιμοποιήστε καννάβι ή τeflon
使用麻丝或特氟龙

Fig. 7

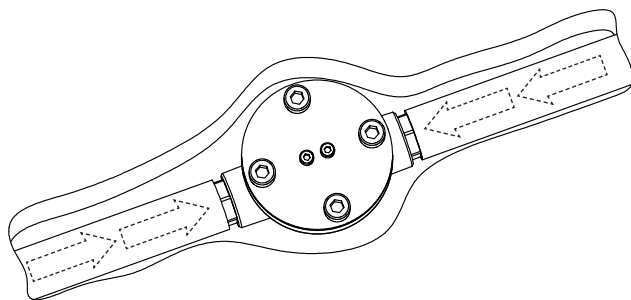
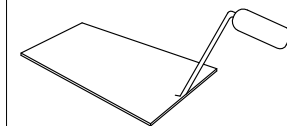
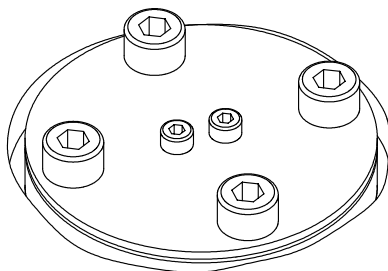

Fig. 8



Installazione

Prima di iniziare assicurarsi che l'acqua della rete idrica sia chiusa. Per creare un corretto alloggiamento per il corpo incasso è necessario verificare gli ingombri effettivi dello stesso.

Fig. 1 - Togliere i tappi di protezione dei filetti per permettere l'allacciamento alla rete idrica.

Fig. 2-3 - Creare l'alloggiamento per il corpo e per le tubazioni di alimentazione rispettando le misure indicate.

Fig. 4 - Posizionare il corpo nella propria sede ricavata nel pavimento.

Fig. 5 - Verificare con l'ausilio di una livella che il corpo incasso sia stato posizionato in piano e verificare che la profondità di incasso rientri nei parametri richiesti.

Fig. 6 - Effettuare l'allacciamento dei tubi di alimentazione al corpo seguendo le indicazioni riportate in figura. E' consigliabile utilizzare della canapa per garantire la tenuta sui filetti.

Fig. 7 - Effettuare il collaudo dell'impianto aprendo la rete idrica e verificando che non ci siano delle perdite. Se il test ha esito positivo arrestare l'erogazione e proseguire con l'installazione.

Fig. 8 - Richiudere tutte le scanalature con materiale idoneo.

Installation

Before starting make sure the water network is off. To create the proper seat for the built-in body check the actual overall sizes of the latter.

Fig. 1 - Remove protection plugs of threads to allow connection to the water network.

Fig. 2-3 - Create the seat for the body and for the supply pipes complying with the indicated sizes.

Fig. 4 - Position the body in its seat in the ground.

Fig. 5 - Check with a level that the built-in body was positioned flat and check that the depth of the built-in is within the required parameters.

Fig. 6 - Connect the supply pipes to the body following the indications in the figure. We recommend using hemp to guarantee tightness on the threads.

Fig. 7 - Test the system opening the water network and check there are no leakages. If the test has a positive outcome stop the supply and carry out the installation.

Fig. 8 - Close back all the grooves with appropriate material.

Installation

Avant de commencer s'assurer que l'alimentation du réseau de distribution est coupée. Pour créer un emplacement correct pour le corps encastrement il faut vérifier les encombrements effectifs de celui-ci.

Fig. 1 - Enlever les bouchons de protection des filets pour permettre la connexion au réseau hydrique.

Fig. 2-3 - Créer l'emplacement pour le corps et pour les conduites d'alimentation en respectant les mesures indiquées.

Fig. 4 - Positionner le corps dans son siège obtenu dans le plancher.

Fig. 5 - Vérifier à l'aide d'un niveau que le corps encastrement a été positionné à plat et vérifier que la profondeur d'encastrement rentre dans les paramètres requis.

Fig. 6 - Effectuer la connexion des tubes d'alimentation au corps suivant les indications dans la figure. On conseille d'utiliser du chanvre pour garantir l'étanchéité sur les filets.

Fig. 7 - Effectuer le test du système ouvrant le réseau hydrique et vérifiant qu'il n'y a pas de fuites. Si le test a un résultat positif arrêter le débit et poursuivre avec l'installation.

Fig. 8 - Refermer toutes les rainures avec la matière appropriée.

Installation

Bevor man beginnt, ist es sicherzustellen, dass die Wasserleitungen gesperrt sind. Um eine korrekte Unterbringung für den Einbaukörper zu verwirklichen, muss man den effektiven Platzbedarf für diesen ermitteln.

Fig. 1 - Die Schutzstopfen aus den Gewinden entfernen, um das Anschließen an das Wassernetz zu ermöglichen.

Abb. 2-3 - Einen Sitz für den Körper und für die Zuleitungsrohre herstellen und dafür sorgen, dass die angegebenen Abmessungen garantiert werden.

Abb. 4 - Den Körper in seinen Sitz am Boden positionieren.

Abb. 5 - Mittels einer Libelle überprüfen, dass der Einbaukörper eben ist, und dass die Einbautiefe den

vorgesehenen Parametern entspricht.

Abb. 6 - Die Versorgungsrohre an den Körper anschließen, wie im Bild gezeigt. Es ist empfehlenswert, Hanf zu verwenden, um die Dichtheit der Gewinde zu gewährleisten.

Abb. 7 - Führen Sie die Prüfung der Anlage durch, indem Sie die Wasserleitungen öffnen und sicherstellen, dass es keine Wasserverluste gibt. Falls die Prüfung zu einem guten Resultat führt, sperren Sie die Wasserleitungen wieder und gehen Sie mit der Installation fort.

Abb. 8 - Alle Nuten mit geeignetem Material schließen.

Instalación

Antes de empezar asegúrense que el agua procedente de la red hídrica esté cerrada. Para crear el correcto alojamiento del cuerpo por empotrar es necesario verificar la sus dimensiones máximas efectivas.

Fig. 1 - Quitar los taponcillos de protección de las roscas para permitir la conexión a la red hídrica.

Fig. 2-3 - Crear el alojamiento para el cuerpo y para las tuberías de alimentación respetando las medidas indicadas.

Fig. 4 - Posicionar el cuerpo en su propio asiento en el suelo.

Fig. 5 - Verifiquen con la ayuda de un nivel que el cuerpo por empotrar haya sido posicionado horizontalmente y que la profundidad por empotrar cumpla con los parámetros requeridos.

Fig. 6 - Conecten los tubos de alimentación al cuerpo, según las instrucciones indicadas en la figura. Les aconsejamos que utilicen el cáñamo para asegurar la hermeticidad de las roscas.

Fig. 7 - Ensayen la planta abriendo la red hídrica y verificando que no hay goteos. Si el ensayo tiene éxito, interrumpan la erogación y continúen la instalación.

Fig. 8 - Vuelvan a cerrar todas las ranuras utilizando un material adecuado.

Установка

Перед началом убедитесь, что вода из водопроводной сети перекрыта. Для создания правильной полости для встроенного корпуса необходимо проверить его реальные габаритные размеры.

Fig. 1 - Снимите защитные заглушки резьбы, чтобы выполнить подключение к водопроводной сети.

Рис. 2-3 - Создайте полость для корпуса и для водопроводных труб, соблюдая указанные размеры.

Рис. 4 - Установите корпус в полость, выполненную в полу.

Рис. 5 - Проверьте по уровню, чтобы встроенный корпус располагался горизонтально, и проверьте, чтобы глубина встраивания удовлетворяла требуемые параметры.

Рис. 6 - Выполните подключение водопроводных шлангов к корпусу, выполняя указания, приведенные на рисунке. Для обеспечения герметичности на резьбе рекомендуется использовать лен

Рис. 7 - Проведите испытание системы, открыв водопроводную сеть и проверяя отсутствие течей. Если испытание прошло успешно, перекройте подачу воды и продолжите установку.

Рис. 8 - Заделайте все полости пригодным для этого материалом.

Εγκατάσταση

Πριν αρχίσετε βεβαιωθείτε ότι το νερό του δικτύου ύδρευσης είναι κλειστό. Για να δημιουργήσετε μία σωστή έδρα για το σώμα εντοιχισμού είναι απαραίτητο να εξακριβώσετε τους πραγματικούς όγκους του.

Εικ. 1 - Βγάλτε τις τάπες προστασίας των σπειρωμάτων για να είναι δυνατή η σύνδεση στο δίκτυο ύδρευσης.

Fig. 2-3 - Δημιουργήστε τη θέση για το σώμα και για τις σωληνώσεις τροφοδοσίας ακολουθώντας τα μεγέθη που αναφέρονται.

Εικ. 4 - Τοποθετήστε το σώμα στην έδρα του που δημιουργήθηκε στο δάπεδο.

Εικ. 5 - Ελέγξτε με τη βοήθεια ενός αλφαδιού ότι το σώμα εντοιχισμού έχει τοποθετηθεί επίπεδα και ελέγξτε ότι το βάθος εντοιχισμού είναι εντός των απαιτούμενων παραμέτρων.

Εικ. 6 - Υνδέστε τους σωλήνες παροχής στο σώμα ακολουθώντας τις ενδείξεις του σχήματος. Σας συνιστούμε να χρησιμοποιήσετε στουπί για να διασφαλίσετε τη στεγανότητα στα σπειρώματα.

Εικ. 7 - Κάντε τον έλεγχο έγκρισης της μονάδας ανοίγοντας το δίκτυο ύδρευσης και ελέγχοντας ότι δεν υπάρχουν διαρροές. Εάν το τεστ έχει θετική έκβαση σταματήστε την παροχή και συνεχίστε με την εγκατάσταση.

Εικ. 8 - Ξανακλείστε όλες τις αυλακώσεις με κατάλληλο υλικό.

安装

进行安装前，确保供水网管已处于关闭状态。确认嵌入体自身的实际尺寸，从而确保为嵌入体所准备的嵌入空间符合规格要求。

图1 - 取下螺纹保护塞，以便连接供水网管。

图2-3 - 根据标明的尺寸为本体和供水管准备安装座。

图4 - 将壳体放入事先在地板上打出的空穴。

图5 - 利用水平仪确认嵌入体的安装位置水平，同时确认为嵌入体所准备的嵌入空间的进深符合规格要求。

图6 - 按照图中说明实施进水管与壳体的连接。建议使用封胶带以保证螺纹接口处的密封性。

图7 - 开启供水网管，进行设备验收，确认无漏水现象。若验收合格，关闭供水机制，继续下一步的安装。

图8 - 使用合适的材料封住所有的槽孔。