

PROGRAMMA MISCELAZIONE BAGNO  
BATH MIXING PROGRAM  
PROGRAMME DU MITIGEUR POUR LA SALLE DE BAIN  
BAD-MISCHUNGSPROGRAMM  
PROGRAMA MEZCLADORES BAÑO  
ПРОГРАММА СМЕСИТЕЛЕЙ ДЛЯ ВАННОЙ  
ΛΟΥΤΡΟ ΠΟΥ ΑΝΑΜΙΓΝΥΕΙ ΤΟ ΠΡΟΓΡΑΜΜΑ  
浴室混水产品

# Art. R5255

**GESSI** 

**Gessi SpA** - Parco Gessi

13037 Serravalle Sesia (Vercelli) - Italy

Phone +39 0163 454111 - Facsimile +39 0163 459273

[www.gessi.com](http://www.gessi.com) - [gessi@gessi.it](mailto:gessi@gessi.it)

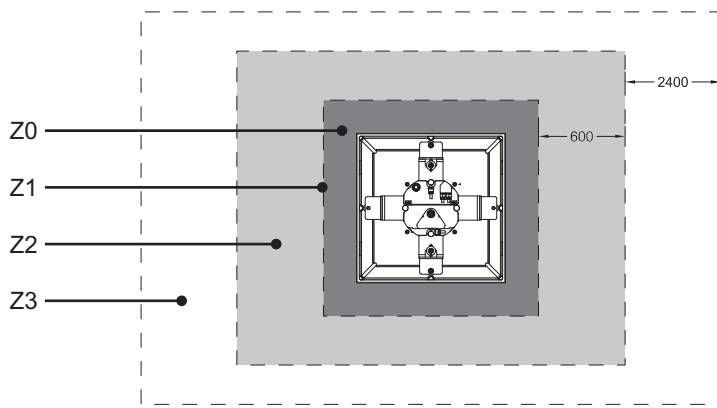
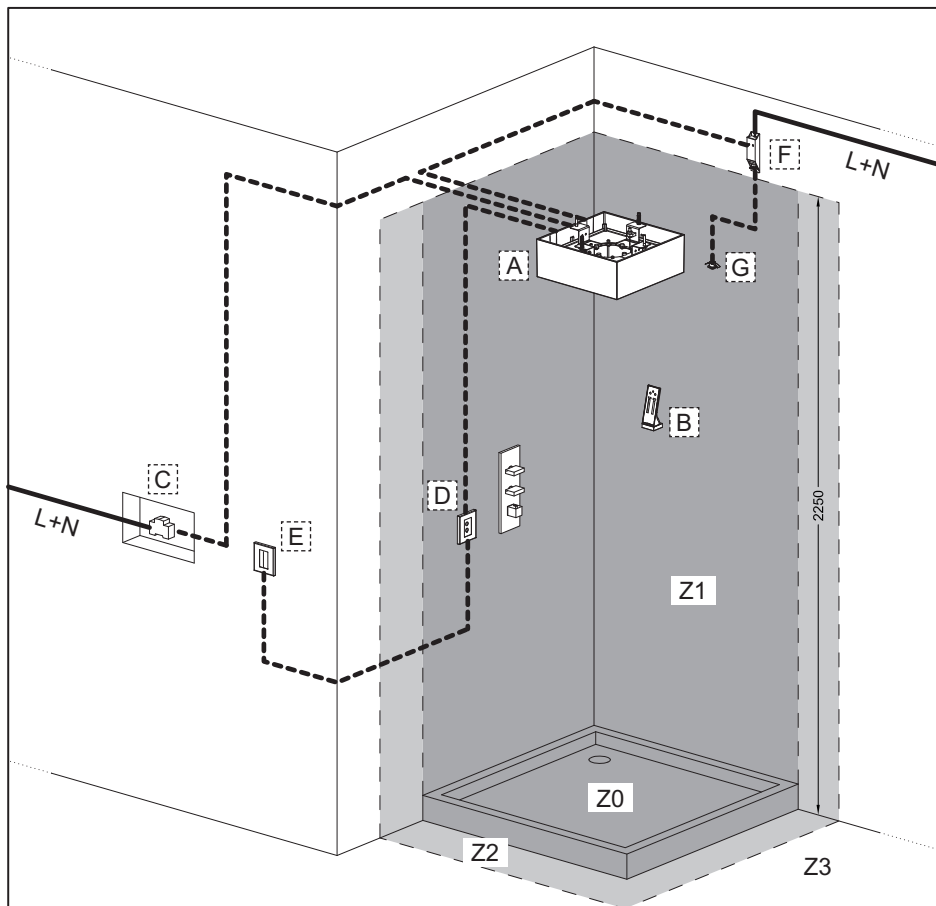

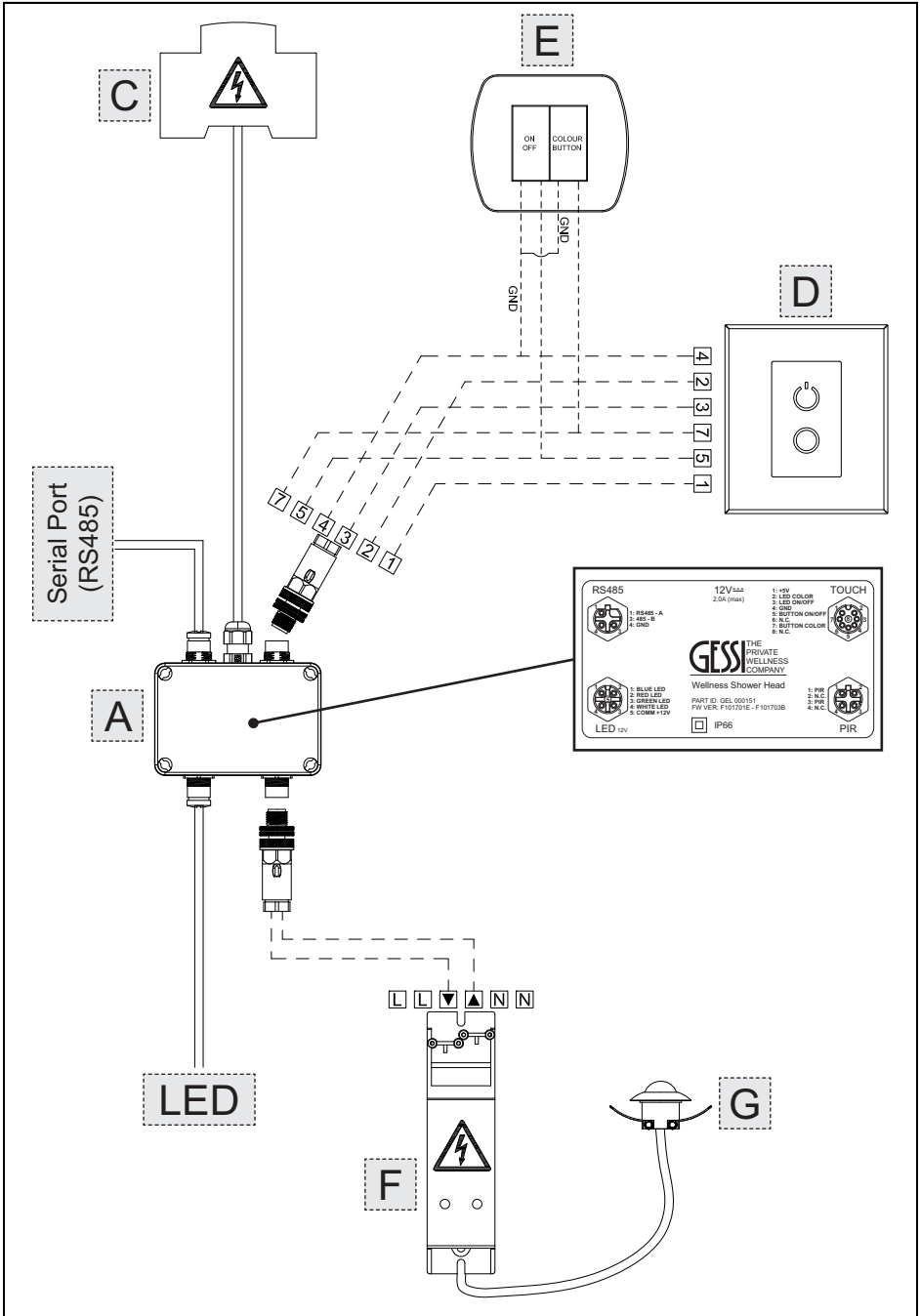

### **DATI PER COLLEGAMENTI ELETTRICI**

Installabile nella zona di sicurezza: Z1-Z2-Z3

#### **Collegamento tra A-D**

- Lunghezza max = 7 m
- Diametro cavo: 4+6 mm
- Poli = 6
- Sezione = 24 AWG

### **ELECTRICAL CONNECTIONS DATA**

Install in the safety zone: Z1-Z2-Z3

#### **Connection between A-D**

- Length max = 7 m
- Cable diameter: 4+6 mm
- Poles = 6
- Section = 24 AWG

### **DONNEES POUR CONNEXIONS ÉLECTRIQUES**

Installable dans la zone de sécurité : Z1-Z2-Z3

#### **Connexion entre A-D**

- Longueur max = 7 m
- Diamètre câble : 4+6 mm
- Pôles = 6
- Section = 24 AWG

### **DATEN BEZÜGLICH DER ELEKTRISCHEN ANSCHLÜSSE**

Instalierbar im Sicherheitsbereich: Z1-Z2-Z3

#### **Anschluss zwischen A-D**

- Maximale Länge = 7 m
- Kabeldurchmesser: 4+6 mm
- Pole = 6
- Querschnitt = 24 AWG

### **DATOS PARA LAS CONEXIONES ELÉCTRICAS**

Instalable en la zona de seguridad: Z1-Z2-Z3

#### **Conexión entre A-D**

- Largo máx. = 7 m
- Diámetro cable: 4+6 mm
- Polos = 6
- Sección = 24 AWG

### **ДААННЫЕ ДЛЯ ЭЛЕКТРИЧЕСКИХ СОЕДИНЕНИЙ**

Монтируемый в зоне безопасности: Z1-Z2-Z3

#### **Соединение между A-D**

- Макс. длина = 7 м
- Диаметр кабеля: 4+6 мм
- Полюсы = 6
- Сечение = 24 AWG

### **ΣΤΟΙΧΕΙΑ ΓΙΑ ΗΛΕΚΤΡΙΚΕΣ ΣΥΝΔΕΣΕΙΣ**

Τοποθετείται στη ζώνη ασφαλείας: Z1-Z2-Z3

#### **Σύνδεση μεταξύ A-D**

- Μήκος max = 7 m
- Διάμετρος καλωδίου: 4+6 mm
- Πόλοι = 6
- Διατομή = 24 AWG

### **电气连接数据**

可安装安全区: Z1-Z2-Z3

#### **A-D之间的连接**

- 最大长度 = 7 m
- 电线直径 4-6 mm
- 芯数 = 6
- 截面积 = 24 AWG

Fig. 1

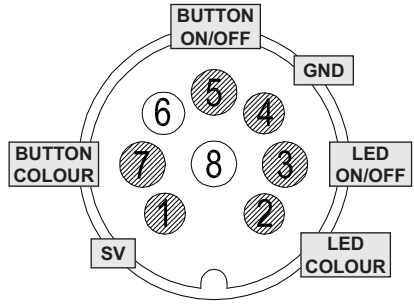
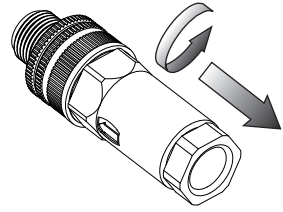
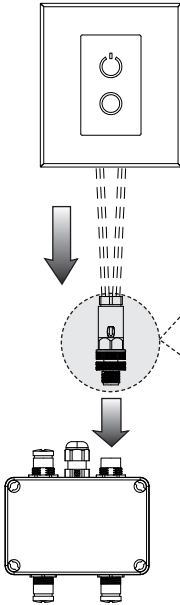

Fig. 2

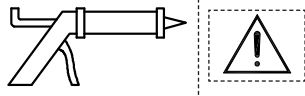
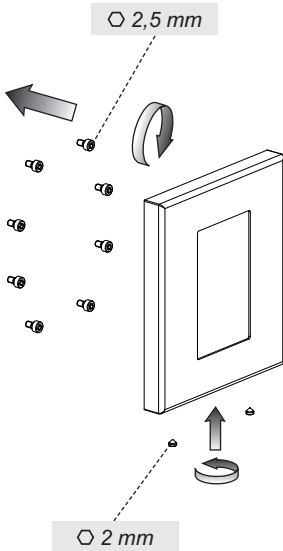
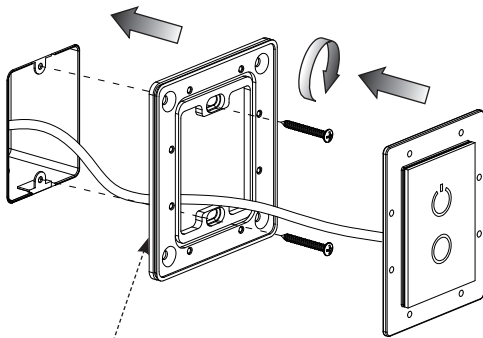

Fig. 3

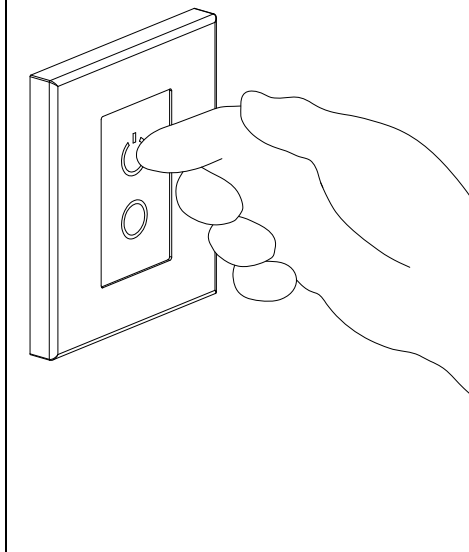
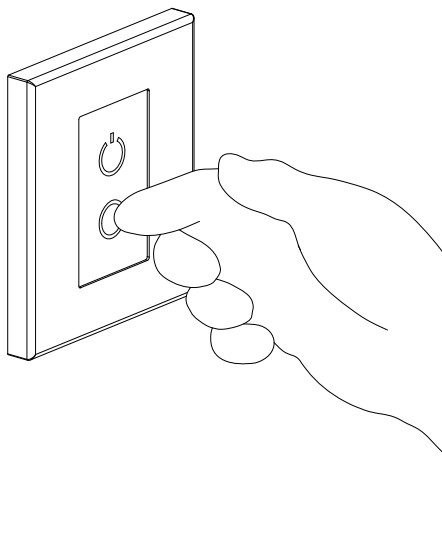

Fig. 4



### **ACCENSIONE/SPEGNIMENTO**

In STAND-BY rimane acceso solo il tasto "ON/OFF" a luminosità ridotta.

L'accensione avviene premendo il tasto "ON/OFF"; a questo punto entrambi i pulsanti si illuminano e il sistema si avvia con ciclo automatico di cromoterapia.

Lo spegnimento avviene premendo il tasto "ON/OFF" (a sistema acceso).

*ATTENZIONE: dopo 60 minuti dall'accensione il dispositivo si spegnerà automaticamente.*

### **CICLO MANUALE DI CROMOTERAPIA**

Premendo il tasto "COLOUR" per la prima volta si interrompe il ciclo automatico sul colore attivo (l'interruzione del ciclo automatico è segnalata da un lampeggio del LED). Ad ogni pressione successiva si cambia il colore secondo la sequenza del ciclo automatico di cromoterapia.

### **CICLO AUTOMATICO DI CROMOTERAPIA**

Il ciclo automatico di cromoterapia si avvia tenendo premuto per almeno 3 secondi il tasto "COLOUR"; l'avvio del ciclo è segnalato da un lampeggio dei LED bianchi.

La sequenza colori è BIANCO, ROSSO, ARANCIO, GIALLO, VERDE, AZZURRO, BLU, VIOLA.

Il ciclo completo ha una durata di circa 2 minuti (circa 13 secondi per colore).

### **REGOLAZIONE INTENSITA'**

A LED accesi, tenendo premuto il tasto "ON/OFF" si attiva la funzione DIMMER, che permette di variare l'intensità luminosa dei LED (mantenendo invariato il colore).

### **START/SWITCH OFF**

In STAND-BY only the key "ON/OFF" stays on with reduced brightness.

Start pushing the key "ON/OFF"; now both buttons light up and the system starts with automatic chromotherapy cycle.

Switch off pushing the key "ON/OFF" (with system on).

*WARNING: after 60 minutes from start the device switches off automatically.*

### **MANUAL CHROMOTHERAPY CYCLE**

Pushing the key "COLOUR" for the first time the automatic cycle on active color stops (interruption of the automatic cycle is signaled by LED blinking). Each time it is pressed the color changes according to automatic chromotherapy cycle sequence.

### **AUTOMATIC CHROMOTHERAPY CYCLE**

Automatic chromotherapy cycle starts keeping the key "COLOUR" pressed for at least 3 seconds; cycle start is signaled by white LEDs blinking.

Color sequence is WHITE, RED, ORANGE, YELLOW, GREEN, LIGHT BLUE, BLUE, VIOLET.

The complete cycle lasts around 2 minutes (around 13 seconds per colour).

### **INTENSITY REGULATION**

With the LEDs on, keeping the key "ON/OFF" pushed the DIMMER function is enabled, to change the brightness intensity of the LEDs (the colour stays the same).

### **ALLUMAGE/EXTINCTION**

En mode VEILLE seule la touche "ON/OFF" reste allumée à luminosité réduite.

L'allumage se produit en pressant la touche "ON/OFF" ; à ce moment-là les deux poussoirs s'éclairent et le système démarre avec cycle automatique de chromothérapie.

L'extinction se produit en pressant la touche "ON/OFF" (à système allumé).

*ATTENTION : après 60 minutes de l'allumage le dispositif d'éteint automatiquement.*

### **CYCLE MANUEL DE CHROMOTHÉRAPIE**

Pressant la touche "COLOUR" pour la première fois s'interrompt le cycle automatique sur la couleur active (!interruption du cycle automatique est signalée par un clignotement du LED). A chaque pression successive change la couleur selon la séquence du cycle automatique de chromothérapie.

### **CYCLE AUTOMATIQUE DE CHROMOTHÉRAPIE**

Le cycle automatique de chromothérapie démarre en pressant pendant au moins 3 secondes la touche "COLOUR"; le démarrage du cycle est signalé par un clignotement des LED blancs.

La séquence couleurs est BLANC, ROUGE, ORANGE, JAUNE, VERT, BLEU CLAIR, VIOLET.

Le cycle complet a une durée d'environ 2 minutes (environ 13 secondes par couleur).

### **RÉGLAGE INTENSIVE**

À LED allumés, en pressant la touche "ON/OFF" on active la fonction DIMMER, qui permet de changer l'intensité lumineuse des LED (en maintenant la même couleur).

### **EINSCHALTEN/AUSSCHALTEN**

In STAND-BY bleibt nur die Taste "ON/OFF" bei verminderter Beleuchtung eingeschaltet.

Indem man die Taste "ON/OFF" drückt, schaltet man das System ein; an diesem Punkt leuchten beide Druckknöpfe und das System startet den automatischen Zyklus der Farbtherapie.

Man schaltet den Zyklus aus, indem man die Taste "ON/OFF" drückt (bei eingeschaltetem System).

*ACHTUNG: Nach 60 Minuten ab dem Einschalten schaltet sich die Vorrichtung automatisch aus.*

### **MANUELLER ZYKLUS DER FARBTHÉRAPIE**

Indem man die Taste "COLOUR" zum ersten Mal drückt, wird der automatische Zyklus mit der aktiven Farbe unterbrochen (die Unterbrechung vom Automatikzyklus wird durch ein Blinken der LED signalisiert). Durch jedes weitere Drücken wechselt die Farbe entsprechend der Abfolge vom automatischen Zyklus der Farbtherapie.

### **AUTOMATISCHER ZYKLUS DER FARBTHÉRAPIE**

Der automatische Zyklus der Farbtherapie startet, indem man die Taste "COLOUR" für mindestens 3 Sekunden gedrückt hält; Der Zyklusstart wird durch das Blinken der weißen LED signalisiert.

Die Farbabfolgende ist folgendermaßen: WEIß, ROT, ORANGE, GELB, GRÜN, HELLBLAU, BLAU, VIOLETT..

Der vollständige Zyklus dauert circa 2 Minuten (circa 13 Sekunden pro Farbe).

### **EINSTELLUNG DER INTENSITÄT**

Indem man die Taste "ON/OFF" bei eingeschalteten LED gedrückt hält, startet man die Funktion DIMMER, welche das Variieren der Leuchtintensität der LED ermöglicht (wobei die Farbe unverändert bleibt).

### **ENCENDIDO/APAGADO**

En STAND-BY queda encendida sólo la tecla "ON/OFF" con luminosidad reducida.

El dispositivo se enciende con el auxilio de la tecla "ON/OFF"; ambas teclas se iluminan y el sistema pone en marcha un ciclo automático de cromoterapia.

Para apagar el sistema se utiliza la tecla "ON/OFF" (cuando el sistema está encendido).

*CUIDADO: 60 minutos después del encendido, el dispositivo se apagará automáticamente.*

### **CICLO MANUAL DE CROMOTERAPIA**

Pulsando la tecla "COLOUR" por primera vez, el ciclo automático se interrumpe en el color activo (el destello de LED señala la interrupción del ciclo automático). A cada presión sucesiva el color cambia según la secuencia del ciclo automático de cromoterapia.

### **CICLO AUTOMÁTICO DE CROMOTERAPIA**

El ciclo automático de cromoterapia se pone en marcha manteniendo pulsado durante por lo menos 3 segundos la tecla "COLOUR"; el destello de los LED blancos señala la puesta en marcha del ciclo.

La secuencia de los colores es BLANCO, ROJO, NARANJA, AMARILLO, VERDE, CELESTE, AZUL, VIOLA.  
El ciclo completo dura aproximadamente 2 minutos (aproximadamente 13 segundos cada color).

### **REGULACIÓN INTENSIDAD**

Con los LED encendidos, manteniendo pulsado la tecla "ON/OFF" se activa la función DIMMER, que permite variar la intensidad luminosa de los LED (manteniendo invariado el color).

### **ВКЛЮЧЕНИЕ/ВЫКЛЮЧЕНИЕ**

В режиме STAND-BY, только клавиша "ON/OFF" пониженного освещения остается активной.

Включение осуществляется, нажимая клавишу "ON/OFF"; обе кнопки освещаются и запускается автоматический цикл хромотерапии.

Выключение осуществляется, нажимая клавишу "ON/OFF" (при включенной системе).

*ОСТОРОЖНО: 60 минут после включения, устройство автоматически выключается.*

### **ЦИКЛ ХРОМОТЕРАПИИ ВРУЧНУЮ**

Впервые нажимая клавишу "COLOUR", прекращается автоматический цикл в соответствии с активным цветом (прекращение цикла указывается миганием диода). Цвет меняется, когда снова нажимается клавишу, в соответствии с последовательностью автоматического цикла хромотерапии.

### **АВТОМАТИЧЕСКИЙ ЦИКЛ ХРОМОТЕРАПИИ**

Автоматический цикл хромотерапии запускается, нажимая клавишу "COLOUR" по крайней мере в течение 3-х секунд; мигание белых диодов указывает запуск цикла.

Последовательность цветов: БЕЛЫЙ, КРАСНЫЙ, ОРАНЖЕВЫЙ, ЖЕЛТЫЙ, ЗЕЛЕНый, ГОЛУБОЙ, СИНИЙ, ФИОЛЕТОВЫЙ.

Продолжительность целого цикла: приблизительно 2 минуты (13 секунд для каждого цвета).

### **РЕГУЛИРОВАНИЕ ИНТЕНСИВНОСТИ**

При включенных диодах, задерживая нажатой клавишу "ON/OFF", активируется функция DIMMER, позволяющая изменить световую интенсивность диодов (не меняя цвет).

### **ΑΝΑΜΜΑ/ΣΒΗΣΙΜΟ**

Σε STAND-BY παραμένει αναμμένο μόνο το κουμπί "ON/OFF" με μειωμένη φωτεινότητα.

Το άναμμα πραγματοποιείται πατώντας το κουμπί "ON/OFF": στο σημείο αυτό και τα δύο πλήκτρα φωτίζονται και το σύστημα ξεκινά με αυτόματο κύκλο χρωματοθεραπείας.

Το σβήσιμο πραγματοποιείται πατώντας το κουμπί "ON/OFF" (με αναμμένο σύστημα).

ΠΡΟΣΟΧΗ: 60 λεπτά μετά από το άναμμα η διάταξη θα σβήσει αυτόματα.

### **ΧΕΙΡΟΚΙΝΗΤΟΣ ΚΥΚΛΟΣ ΧΡΩΜΑΤΟΘΕΡΑΠΕΙΑΣ**

Πατώντας το κουμπί "COLOUR" για πρώτη φορά διακόπτεται ο αυτόματος κύκλος στο ενεργό χρώμα (η διακοπή του αυτόματου κύκλου επισημαίνεται από μία αναλαμπή του LED). Με κάθε επόμενο πάτημα αλλάζει το χρώμα ανάλογα με τη σειρά του αυτόματου κύκλου χρωματοθεραπείας.

### **ΑΥΤΟΜΑΤΟΣ ΚΥΚΛΟΣ ΧΡΩΜΑΤΟΘΕΡΑΠΕΙΑΣ**

Ο αυτόματος κύκλος χρωματοθεραπείας ξεκινά κρατώντας πατημένο για τουλάχιστον 3 δευτερόλεπτα το κουμπί "COLOUR": η εκκίνηση του κύκλου επισημαίνεται από μία αναλαμπή των λευκών LED.

Η αλληλουχία των χρωμάτων είναι ΛΕΥΚΟ, ΚΟΚΚΙΝΟ, ΠΟΡΤΟΚΑΛΙ, ΚΙΤΡΙΝΟ, ΠΡΑΣΙΝΟ, ΓΑΛΑΖΙΟ, ΜΠΛΕ, ΜΩΒ.

Ο πλήρης κύκλος έχει διάρκεια περίπου 2 λεπτών (περίπου 13 δευτερόλεπτα ανά χρώμα).

### **ΡΥΘΜΙΣΗ ΕΝΤΑΣΗΣ**

Με αναμμένα LED, κρατώντας πατημένο το κουμπί ON/OFF ενεργοποιείται η λειτουργία DIMMER, που επιτρέπει τη μεταβολή της φωτεινής έντασης των LED (διατηρώντας αμετάβλητο το χρώμα).

### **开/关**

待命状态时只有“ON/OFF”键在低亮度发光。

按“ON/OFF”键就可以开启，此时两个键都发光并且系统自动启动色疗循环。

（系统开启时）按住“ON/OFF”键执行关闭。

*注意：开启60分钟后装置自动关闭。*

### **色疗手动循环**

第一次按“COLOUR”键，颜色自动循环中止，停留在当时的颜色上（LED灯闪亮指示自动循环中止）。再每按一次就会按照色疗自动循环的顺序改变颜色。

色疗自动循环

至少按住“COLOUR”键3秒钟，就可以启动色疗自动循环。白色LED灯闪亮指示循环开启。

**颜色顺序是白、红、橙、黄、绿、天蓝、蓝、紫。**

一个完整循环持续时间约为2分钟（每种颜色约13秒）。

### **亮度调节**

LED灯打开时，按住“ON/OFF”键，启动DIMMER功能，能改变LED灯亮度（同时保持颜色不变）。