

*PROGRAMMA MISCELAZIONE BAGNO
BATH MIXING PROGRAM
PROGRAMME DU MITIGEUR POUR LA SALLE DE BAIN
BAD-MISCHUNGSPROGRAMM
PROGRAMA MEZCLADORES BAÑO
ПРОГРАММА СМЕСИТЕЛЕЙ ДЛЯ ВАННОЙ*

goccia

Art. 33743

GESSI 

Gessi SpA - Parco Gessi

13037 Serravalle Sesia (Vercelli) - Italy

Phone +39 0163 454111 - Facsimile +39 0163 459273

www.gessi.com - gessi@gessi.it

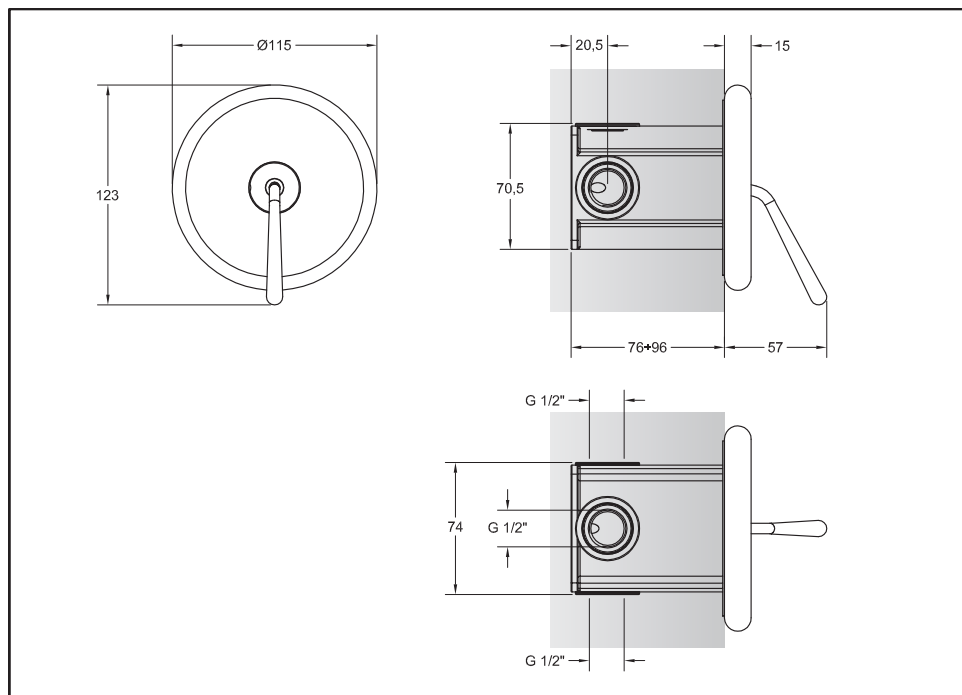

Prima dell'installazione e messa in funzione

Attenzione! I tubi d'alimentazione devono essere sciacquati con cura prima dell'installazione del dispositivo, in modo che non rimangano trucioli, residui di saldatura o canapa, o altre impurità all'interno dei tubi. Attraverso tubazioni non sciacquate a fondo o attraverso la rete idrica generale, nel dispositivo possono entrare corpi estranei in grado di danneggiare guarnizioni/o-ring. Si raccomanda pertanto di dotare anche l'impianto generale di filtri.

DATI TECNICI

- Pressione minima d'esercizio 0,5 bar
- Pressione massima d'esercizio 5 bar
- Pressione d'esercizio consigliata 3 bar (in caso di pressione dell'acqua superiore ai 5 bar si consiglia l'installazione di riduttori di pressione)

Before installation and setting to work

Attention! The feeding pipes have to be rinsed carefully before the installation of the device so that there won't remain shavings, sealing or hemp residues, or other impurities inside the pipes. Through pipes not thoroughly rinsed or through the general water network, in the device foreign bodies can enter that could damage gaskets /o-ring. So filters should be installed also on the general system.

TECHNICAL DATA

- Minimum working pressure 0,5 bar
- Maximum working pressure 5 bar
- Recommended working pressure 3 bar (in case of water pressure higher than 5 bar it is recommended to install pressure reducers)

Avant l'installation et la mise en fonction

Attention! Les tuyaux d'alimentation doivent être rincés avec soin avant l'installation du dispositif, de sorte que ils ne restent pas de copeaux, des restes de soudage ou de chanvre, ou d'autres impuretés

à l'intérieur des tuyaux. A travers les conduites non rincées à fond ou à travers le réseau hydrique général, dans le dispositif peuvent entrer des corps étrangers à même de détériorer les gaines/o-ring. On recommande ainsi d'installer des filtres également sur le système général.

DONNÉES TECHNIQUES

- Pression minimum d'exercice 0,5 bar
- Pression maximum d'exercice 5 bar
- Pression d'exercice conseillée 3 bar (en cas de pression de l'eau supérieure aux 5 bar nous conseillons l'installation de réducteurs de pression)

Vor der Installation und Inbetriebnahme

Achtung! Bevor die Vorrichtung zu installieren, bitte spülen Sie die Zuleitungsröhre sorgfältig aus, um alle Spannen, Schweiß- und Hanfrückstände bzw. alle Verunreinigungen vom Inneren der Röhre zu entfernen. Durch nicht sorgfältig gespülte Rohrleitungen bzw. durch das allgemeine Wassernetz können Fremdkörper in den Korpen eintreten, die die Dichtungen bzw. die O-Ringe beschädigen können. Es ist dann empfehlenswert, die allgemeine Anlage mit Filtern auszustatten.

TECHNISCHE DATEN

- Minimaler Betriebsdruck 0,5 bar
- Maximaler Betriebsdruck 5 bar
- Empfohlener Betriebsdruck 3 bar (sollte der Wasserdruck einen Wert von 5 bar überschreiten, empfiehlt es sich Druckminderventile zu installieren)

Antes de la instalación y la puesta en función

¡Cuidado! Los tubos de alimentación tienen que ser enjuagados escrupulosamente antes de instalar el dispositivo de manera que no haya virutas, residuos de soldadura o cáñamo u otras impurezas al interior de los tubos. A través de los tubos no perfectamente enjuagados o de la red hídrica general pueden entrar en el dispositivo unos cuerpos extraños que pueden dañar guarniciones/o-rings. Les recomendamos por lo tanto que instalen los filtros en la planta general también.

DATOS TÉCNICOS

- Presión mínima de ejercicio 0,5 bar
- Presión máxima de ejercicio 5 bar
- Presión de ejercicio aconsejada 3 bar (en caso de presión del agua superior a los 5 bar, les aconsejamos instalar unos reductores de presión)

Перед установкой и началом использования

Внимание! Перед установкой смесителя необходимо тщательно промыть водопроводные трубы, чтобы в них не оставались стружка, шлак от сварки, лен или другие посторонние тела. Через плохо промытые водопроводные трубы или через общую водопроводную сеть в смеситель могут попасть посторонние тела, способные повредить уплотнения и уплотнительные кольца. Поэтому, рекомендуется оснастить фильтрами также и общую систему.

ТЕХНИЧЕСКИЕ ДАННЫЕ

- Минимальное рабочее давление: 0,5 бар
- Максимальное рабочее давление: 5 бар
- Рекомендованное рабочее давление 3 бар (в случае давления воды, превышающего 5 бар, рекомендуется установка редукторов давления).

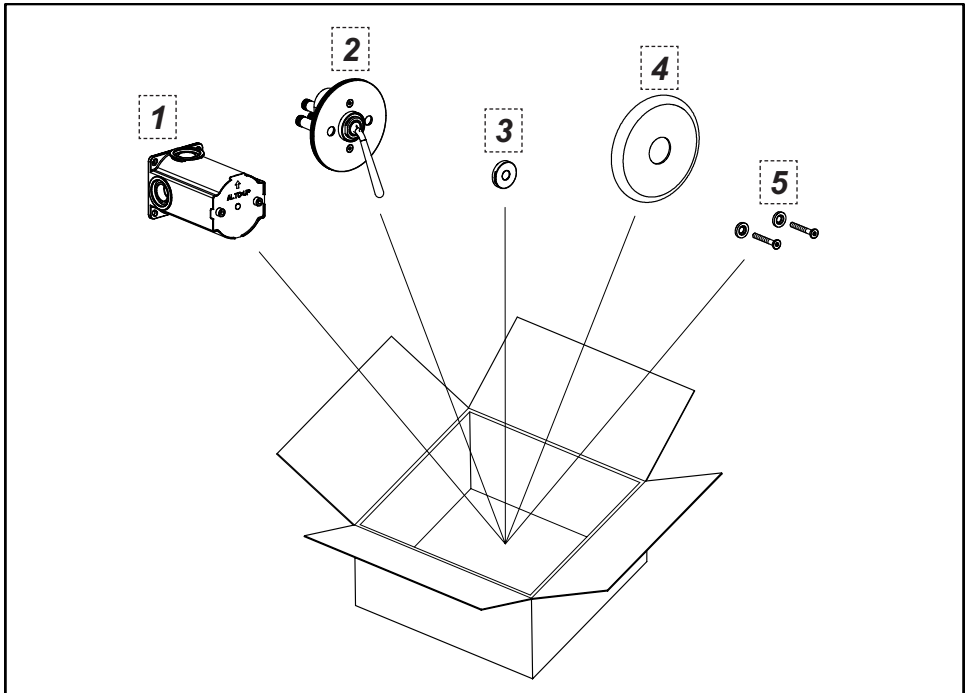

Contenuto della confezione:

- 1 - Corpo incasso
- 2 - Corpo miscelatore
- 3 - Ghiera in finitura
- 4 - Piastra di copertura
- 5 - Viti di fissaggio piastra

Inhalt der Verpackung:

- 1 - Einbaukörper
- 2 - Mischerkörper
- 3 - Gewindehülse für den Abschluss
- 4 - Deckplatte
- 5 - Befestigungsschrauben für die Platte

Package content:

- 1 - Built-in body
- 2 - Mixer body
- 3 - Finish ring nut
- 4 - Covering plate
- 5 - Plate fastening screws

Contenido del embalaje:

- 1 - Cuerpo por empotrar
- 2 - Cuerpo del mezclador
- 3 - Virola de acabado
- 4 - Placa de cobertura
- 5 - Tornillos de fijación plancha

Contenu de l'emballage:

- 1 - Corps encastrément
- 2 - Corps mélangeur
- 3 - Virole en finition
- 4 - Plaque de couverture
- 5 - Vis de fixation plaque

Содержимое упаковки:

- 1 - Встроенный корпус
- 2 - Корпус смесителя
- 3 - Декоративное кольцо
- 4 - Закрывающая пластина
- 5 - Крепежные винты пластины

Fig. 1

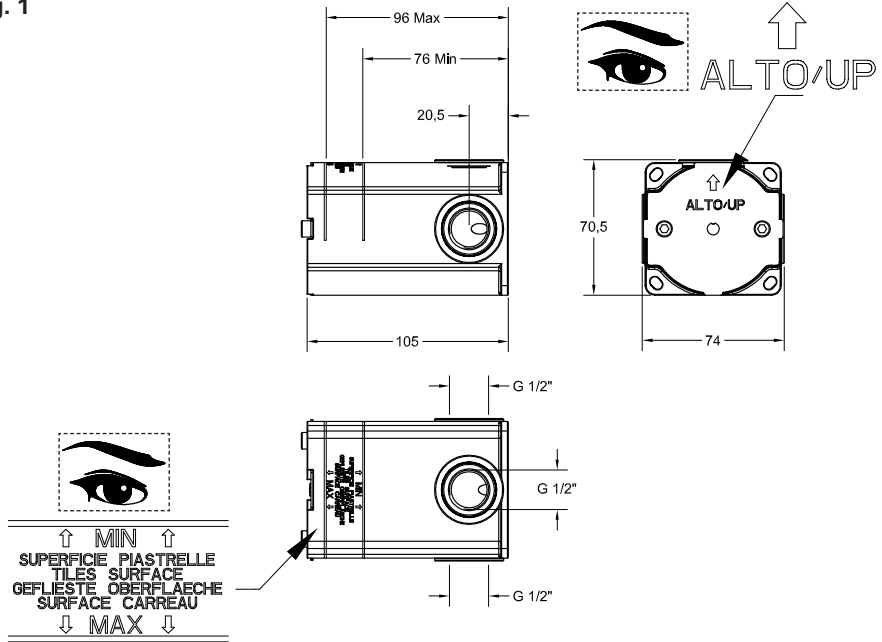
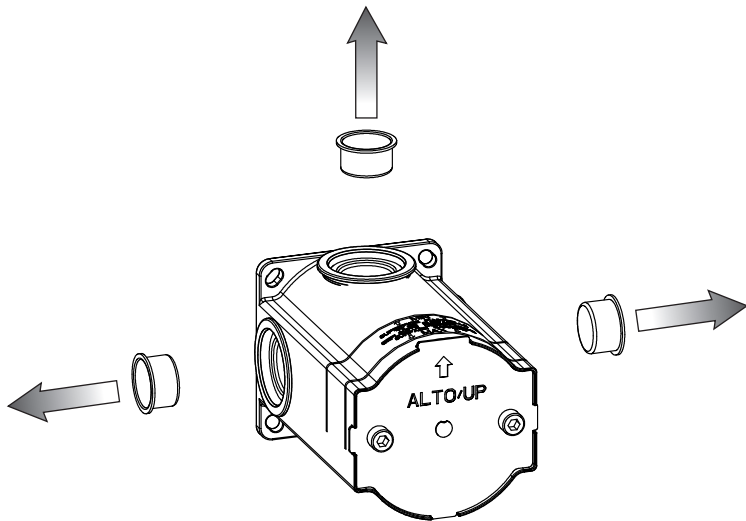

Fig. 2



Installazione corpo incasso

Prima di iniziare assicurarsi che l'acqua della rete idrica sia chiusa.

Fig. 1 - Per creare un corretto alloggiamento per il corpo incasso è necessario verificare gli ingombri effettivi dello stesso e considerare le profondità di incasso minime e massime riportate sulla protezione in plastica pre-installata sul corpo.

Fig. 2 - Togliere i tappi di protezione dei filetti per permettere l'allacciamento alla rete idrica.

Built-in body installation

Before starting make sure the water network is off.

Fig. 1 - To create the proper seat for the built-in body check the actual overall sizes and consider the minimum and maximum built-in depths shown on the plastic protection pre-installed on the body.

Fig. 2 - Remove protection plugs of threads to allow connection to the water network.

Installation corps encastrement

Avant de commencer s'assurer que l'alimentation du réseau de distribution est coupée.

Fig. 1 - Pour créer un emplacement correct pour le corps encastrement il faut vérifier les encombrements effectifs de celui-ci et considérer les profondeurs d'encastrement minimum et maximum indiquées sur la protection en plastique pré-installée sur le corps.

Fig. 2 - Enlever les bouchons de protection des filets pour permettre la connexion au réseau hydrique.

Installation des Einbaukörper

Bevor man beginnt, ist es sicherzustellen, dass die Wasserleitungen gesperrt sind.

Abb. 1 - Um eine korrekte Unterbringung für den Einbaukörper zu verwirklichen, muss man den effektiven Platzbedarf dieser überprüfen und die Mindest- und Höchstbautiefen berücksichtigen, welche auf der vorinstallierten Kunststoffschutzvorrichtung auf dem Einbaukörper angegeben sind.

Abb. 2 - Die Schutzstopfen aus den Gewinden entfernen, um das Anschließen an das Wassernetz zu ermöglichen.

Instalación cuerpo por empotrar

Antes de empezar asegúrese que el agua procedente de la red hídrica esté cerrada.

Fig. 1 - Para crear un alojamiento correcto del cuerpo por empotrar es necesario verificar las dimensiones máximas del mismo cuerpo y tener en cuenta las profundidades por empotrar mínimas y máximas indicadas sobre la protección de plástico pre-instalada sobre el cuerpo.

Fig. 2 - Quitar los taponillos de protección de las roscas para permitir la conexión a la red hídrica.

Установка встроенного корпуса

Перед началом убедитесь, что вода из водопроводной сети перекрыта.

Рис. 1 - Для изготовления правильного проема под встроенный корпус необходимо проверить его реальные габаритные размеры и учесть минимальную и максимальную глубину встраивания, указанную на пластиковой защите, установленной на корпус.

Рис. 2 - Снимите защитные заглушки резьбы, чтобы выполнить подключение к водопроводной сети.

Fig. 3

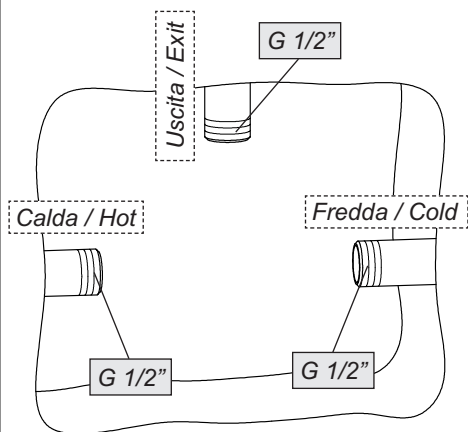

Fig. 4

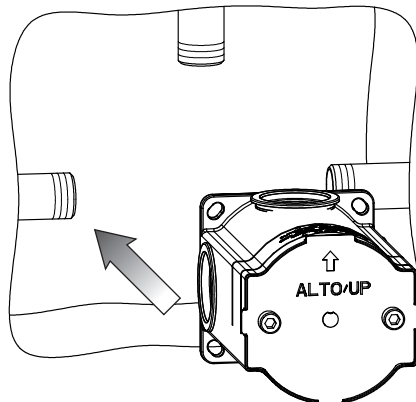

Fig. 5

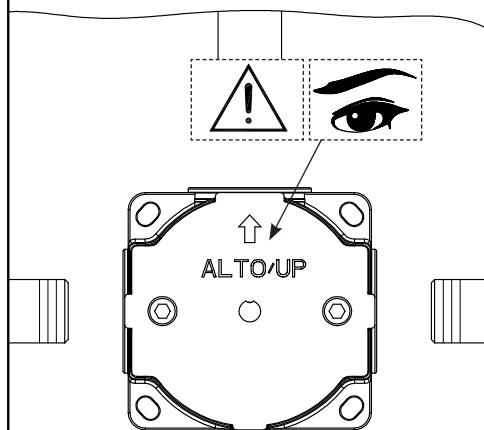
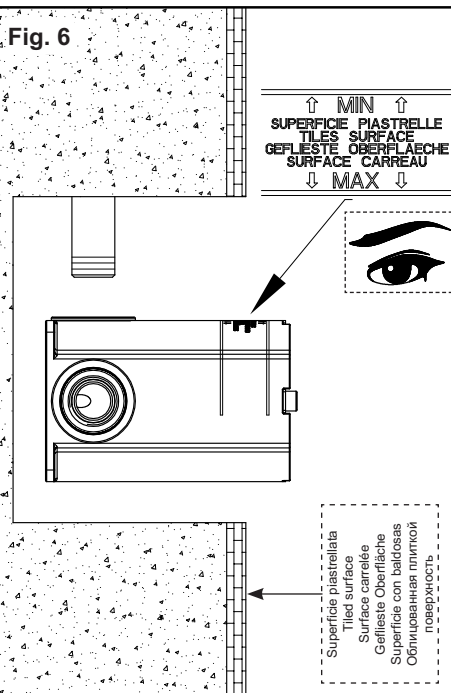

Fig. 6



Installazione corpo incasso (continua...)

Fig. 3 - Posizionare le tubazioni della rete idrica utilizzando le connessioni preposte.

Fig. 4 - Inserire il corpo nel recesso precedentemente ricavato nel muro.

Fig. 5-6 - Sulla parte frontale della protezione è riportato il senso di installazione del corpo incasso. Verificare che il posizionamento del corpo incasso rientri nei limiti riportati sul corpo stesso considerando la superficie piastrellata del bagno.

Built-in body installation (continues...)

Fig. 3 - Position the pipes of the water network using the specific connections.

Fig. 4 - Insert the body in the slot previously obtained in the wall.

Fig. 5-6 - On the front part of the protection is indicated the installation direction of the built-in body. Check that the positioning of the built-in body is within the limits reported on the body itself considering the tiled surface of the body.

Installation corps encastrement (continue...)

Fig. 3 - Positionner les conduites du réseau hydrique utilisant les connexions préposées.

Fig. 4 - Insérer le corps dans la cavité précédemment obtenue dans le mur.

Fig. 5-6 - Sur la partie frontale de la protection est indiquée la direction d'installation du corps encastrement. Vérifier que le positionnement du corps encastrement est dans les limites indiquées sur le corps lui-même en considérant la surface carrelée de la salle de bain.

Installation des Einbaukörpers (folgt...)

Abb. 3 - Unter Verwendung der übergeordneten Schaltungen, die Zuleitungen der Wasserversorgung positionieren.

Abb. 4 - Den Körper in die zuvor, in der Wand verwirklichten Aushöhlung einsetzen.

Abb. 5-6 - Auf der Vorderseite der Schutzvorrichtung ist die Installationsausrichtung des Einbaukörpers dargestellt. Sich vergewissern, dass die Positionierung des Einbaukörpers, unter Berücksichtigung der gefliesten Oberfläche des Bades, den, auf dem Körper selbst angegebenen Grenzwerten entspricht.

Instalación cuerpo por empotrar (continúa...)

Fig. 3 - Posicionen la tubería de la red hídrica, utilizando las conexiones previstas.

Fig. 4 - Introduzcan el cuerpo en el nicho anteriormente realizado en la pared.

Fig. 5-6 - En la parte frontal de la protección se indica el sentido de instalación del cuerpo por empotrar. Verifiquen que el posicionamiento del cuerpo por empotrar cumpla con los límites indicados sobre el mismo cuerpo, teniendo en cuenta la superficie con baldosas del cuarto de baño.

Установка встроенного корпуса (продолжение...)

Рис. 3 - Установите трубы водопроводной сети, используя соответствующие подключения.

Рис. 4 - Вставьте корпус в проем, ранее выполненный в стене.

Рис. 5-6 - На передней части защиты указывается направление установки встраиваемого корпуса. Убедитесь, что расположение встроенного корпуса входит в пределы, указанные на корпусе, учитывая облицованную плиткой поверхность ванной.

Fig. 7

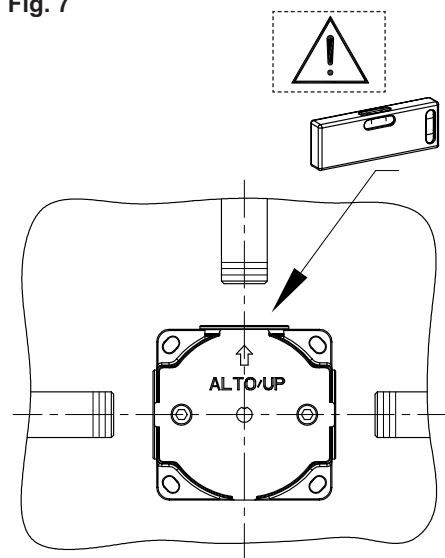

Fig. 8

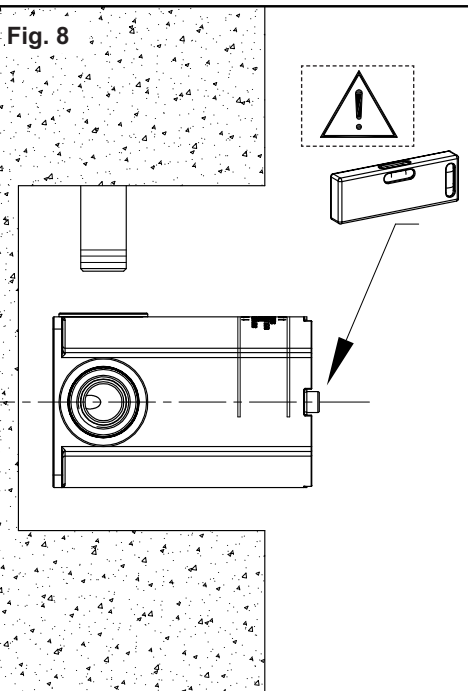

Fig. 9

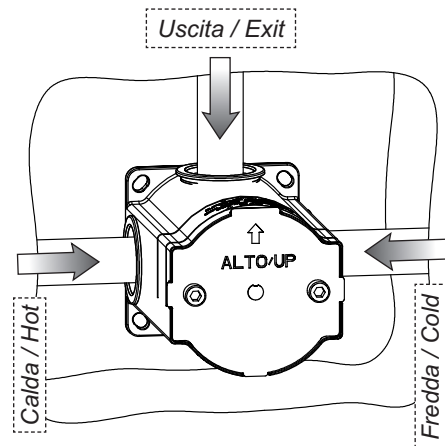
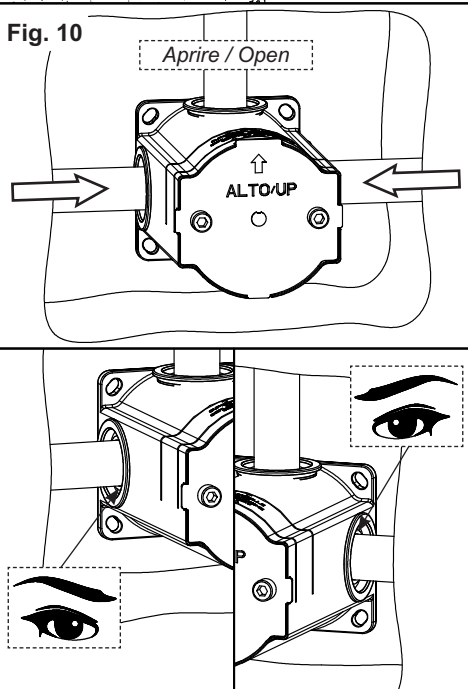

Fig. 10



Usare canapa o teflon
 Use hemp or teflon
 Employer chanvre ou teflon
 Benutzen Sie Hanf oder Teflon
 Usar cáñamo o teflón
 Используйте лен или тефлон

Installazione corpo incasso (continua...)

Fig. 7-8 - Stabilizzare il corpo all'interno della parete individuando, con l'ausilio di una livella a bolla d'aria, il corretto posizionamento.

Fig. 9 - Effettuare l'allacciamento dei tubi di alimentazione al corpo seguendo le indicazioni riportate in figura. E' consigliabile utilizzare della canapa per garantire la tenuta sui filetti.

Fig. 10 - Aprire la rete idrica di alimentazione. Verificare l'assenza di perdite nelle zone di connessione alla rete idrica.

Built-in body installation (continues...)

Fig. 7-8 - Stabilize the body inside the wall identifying with the help of a spirit level, the proper positioning.

Fig. 9 - Connect the supply pipes to the body following the indications in the figure. We recommend using hemp to guarantee tightness on the threads.

Fig. 10 - Open the supply water network. Check the absence of leakages in the areas of water network connection.

Installation corps encastrement (continue...)

Fig. 7-8 - Stabiliser le corps à l'intérieur du mur identifiant, à l'aide d'un niveau à bulle, le positionnement correct.

Fig. 9 - Effectuer la connexion des tubes d'alimentation au corps suivant les indications dans la figure. On conseille d'utiliser du chanvre pour garantir l'étanchéité sur les filets.

Fig. 10 - Ouvrir le réseau hydrique d'alimentation. Vérifier l'absence de fuites dans les zones de connexion au réseau hydrique.

Installation des Einbaukörpers (folgt...)

Abb. 7-8 - Den Einbaukörper innerhalb der Wand stabilisieren, indem man unter Zuhilfenahme einer Wasserwaage die korrekte Position ermittelt.

Abb. 9 - Die Versorgungsrohre an den Körper anschließen, wie im Bild gezeigt. Es ist empfehlenswert, Hanf zu verwenden, um die Dichtheit der Gewinde zu gewährleisten.

Abb. 10 - Das Wasserversorgungsnetz öffnen. Überprüfen, dass im Verbindungsbereich zum Wassernetz keine Wasserverluste auftreten.

Instalación cuerpo por empotrar (continúa...)

Fig. 7-8 - Estabilicen el cuerpo al interior de la pared individuando, con el auxilio de un nivel de burbuja de aire, su correcto posicionamiento.

Fig. 9 - Conecten los tubos de alimentación al cuerpo, según las instrucciones indicadas en la figura. Les aconsejamos que utilicen el cáñamo para asegurar la hermeticidad de las roscas.

Fig. 10 - Abran la red hídrica de alimentación. Verifiquen la falta de goteo en las zonas de conexión a la red hídrica.

Установка встроенного корпуса (продолжение...)

Рис. 7-8 - Закрепите корпус в стене, проверяя при помощи жидкостного уровня правильность положения.

Рис. 9 - Выполните подключение водопроводных шлангов к корпусу, выполняя указания, приведенные на рисунке. Для обеспечения герметичности на резьбе рекомендуется использовать лен.

Рис. 10 - Откройте водопроводную систему. Проверьте отсутствие утечек воды в местах подключения водопровода.

Fig. 11

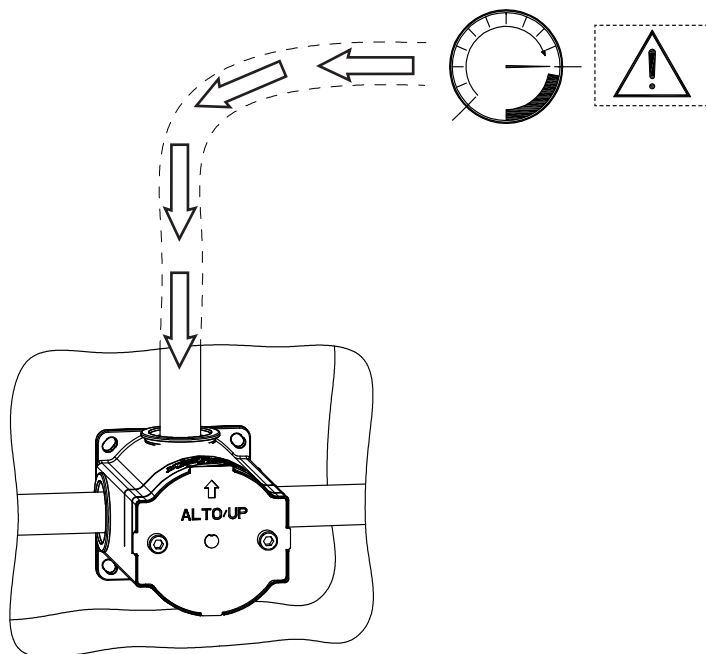

Fig. 12

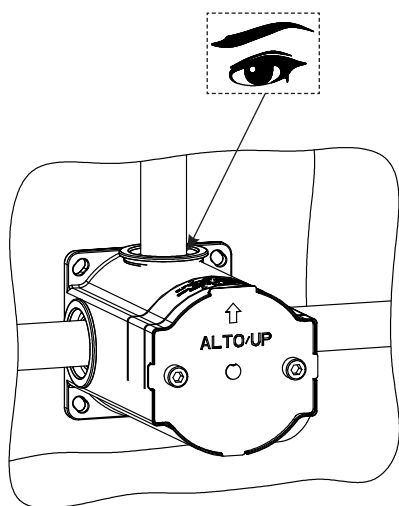
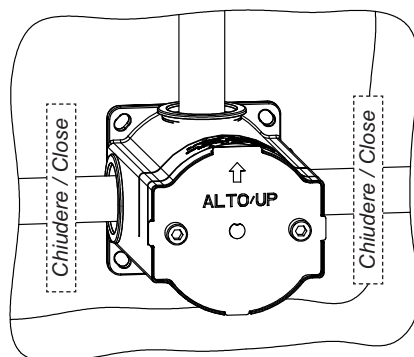

Fig. 13



Installazione corpo incasso (continua...)

Fig. 11-12 - Mettere in pressione la tubatura di uscita collegata al corpo e verificare che nel punto di connessione non vi siano perdite.

Fig. 13 - Se non si verificano problemi nella fase di collaudo dell'impianto, chiudere la rete di alimentazione e proseguire con l'installazione.

Built-in body installation (continues...)

Fig. 11-12 - Pressurize the outlet pipes connected to the body and check that in the connection point there are no leakages.

Fig. 13 - If no problems arise at the stage of system test, close the supply network and carry out the installation.

Installation corps encastrement (continue...)

Fig. 11-12 - Mettre sous pression la conduite de sortie reliée au corps et vérifier que dans le point de connexion il n'y a pas de fuites.

Fig. 13 - S'il n'y a pas de problèmes dans la phase de test du système, fermer le réseau d'alimentation et continuer avec l'installation.

Installation des Einbaukörpers (folgt...)

Abb. 11-12 - Die Ausgangsrohrleitung, welche am Körper angeschlossen ist, unter Druck setzen und sich vergewissern, dass am Anschlusspunkt keine Leckstellen vorhanden sind.

Abb. 13 - Wenn während der Abnahmephase der Anlage keine Probleme auftreten, das Versorgungsnetz schließen und mit der Installationsphase fortfahren.

Instalación cuerpo por empotrar (continúa...)

Fig. 11-12 - Presuricen la conexión del tubo de salida con el cuerpo y verifiquen que no haya pérdidas en el punto de acoplamiento.

Fig. 13 - Si no se verifican problemas durante la fase de ensayo, cierran la red de alimentación y continúen la instalación.

Установка встроенного корпуса (продолжение...)

Рис. 11-12 - Нагнетите давление в выходную трубу, подключенную к корпусу, и проверьте, чтобы не было утечек в точке соединения.

Рис. 13 - Если во время испытания не возникают проблемы, закройте сеть водоснабжения и продолжите установку.

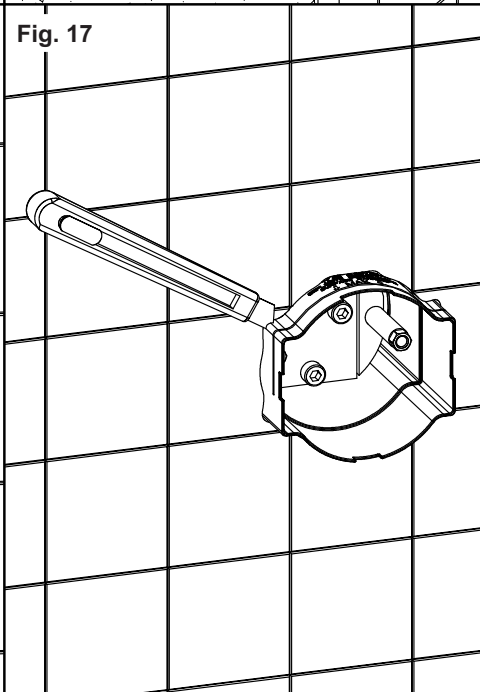
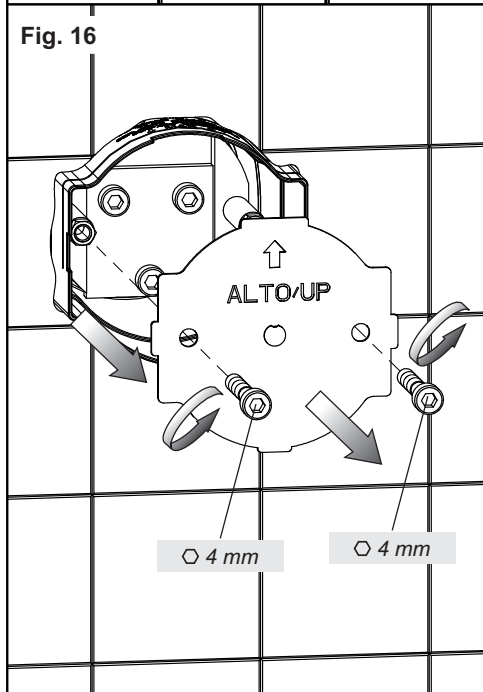
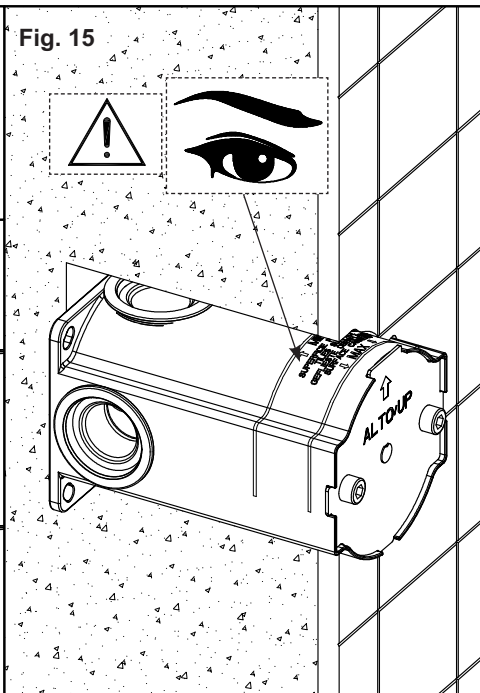
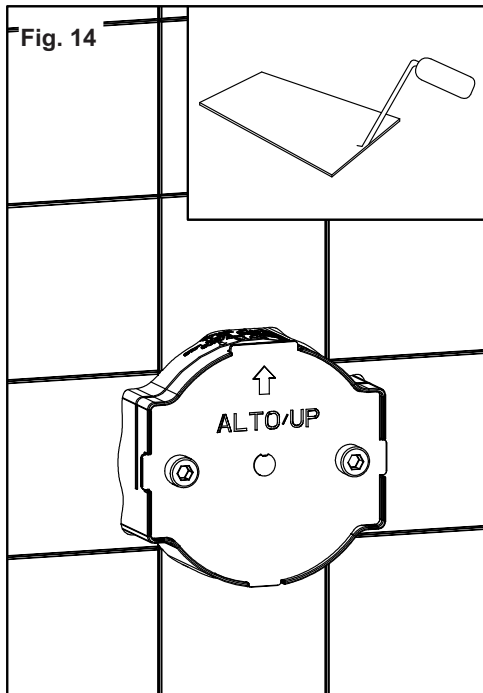

Installazione corpo incasso (continua...)

Fig. 14-15 - Murare completamente l'incasso aderendo il più possibile alla protezione in plastica dello stesso.

ATTENZIONE: verificare, a parete finita, di rientrare nelle misure minime e massime di incasso indicate sulla protezione in plastica.

Fig. 16 - Togliere la parte frontale della protezione del corpo incasso svitando le viti che la fissano.

Fig. 17 - Tagliare a filo delle piastrelle la protezione in plastica.

Built-in body installation (continues...)

Fig. 14-15 - Fully embed the built-in body in the wall as much as possible adhering to its plastic protection.

WARNING: check, with wall finished, that minimum and maximum built-in sizes shown on the plastic protection are complied with.

Fig. 16 - Remove the front part of the protection of the built-in body unscrewing the screws that fasten it.

Fig. 17 - Cut flush with tiles the plastic protection.

Installation corps encastrement (continue...)

Fig. 14-15 - Maçonner complètement l'encastrement en adhérant autant que possible à la protection en plastique de celui-ci.

ATTENTION: vérifier, le mur étant fini, d'être dans les mesures minimum et maximum d'encastrement indiquées sur la protection en plastique.

Fig. 16 - Enlever la partie frontale de la protection du corps encastrement en dévissant les vis qui la fixent.

Fig. 17 - Couper au ras des carreaux la protection en plastique.

Installation des Einbaukörpers (folgt...)

Abb. 14-15 - Den Einbaukörpervollständig ummauern, wobei das Mauerwerk die Kunststoffschutzvorrichtung des Einbaukörpers so dicht wie möglich umgeben muss.

ACHTUNG: Überprüfen, dass die Mindest- und Höchstabmessungen der Einbautiefen, welche auf der Kunststoffschutzvorrichtung angegeben sind, bei vollendeter Wand eingehalten werden.

Abb. 16 - Den vorderen Teil der Schutzvorrichtung des Einbaukörpers entfernen, indem man die Schrauben, welche diese fixieren, abschraubt.

Abb. 17 - Fliesen in Fluchtung mit der Kunststoffschutzhülle zurechtschneiden.

Instalación cuerpo por empotrar (continúa...)

Fig. 14-15 - Metan completamente la parte por empotrar en la pared asegurándola con fábrica, de manera que adhiera lo más posible al plástico.

CAUIDADO: verifiquen, acabada la pared, que se hayan respetado las medidas mínimas y máximas por empotrar indicadas en la protección de plástico.

Fig. 16 - Remuevan la parte frontal de la protección del cuerpo por empotrar, destornillando los tornillos de fijación.

Fig. 17 - Corten la protección de plástico al hilo de las baldosas.

Установка встроенного корпуса (продолжение...)

Рис. 14-15 - Полностью зацементируйте проем, как можно ближе к пластиковой защите.

ВНИМАНИЕ: после отделки стены проверьте соответствие минимальным и максимальным размерам встроенной установки, указанным на пластиковой защите.

Рис. 16 - Снимите переднюю часть защиты встраиваемого корпуса, выкручивая закрепляющие винты.

Рис. 17 - Отрежьте по уровню плитки пластиковую защиту.

Fig. 18

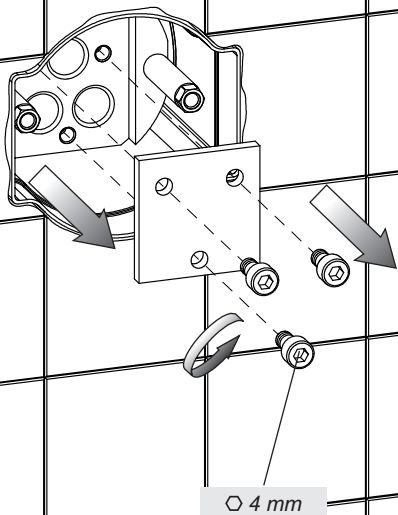

Fig. 19

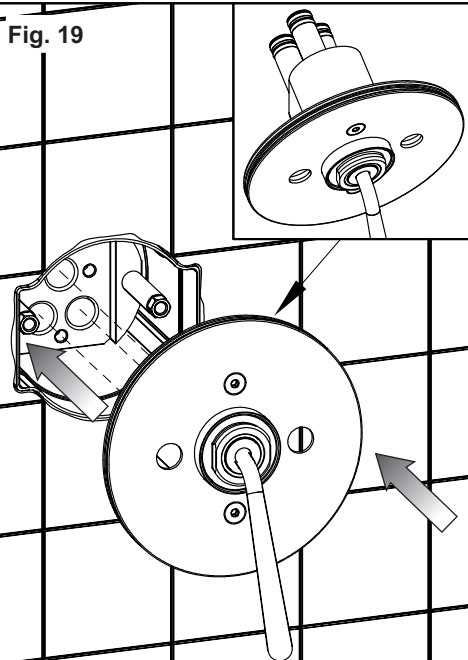

Fig. 20

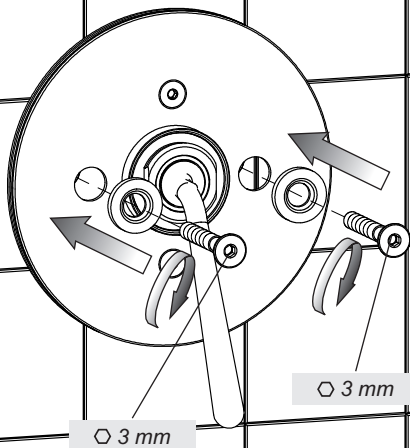
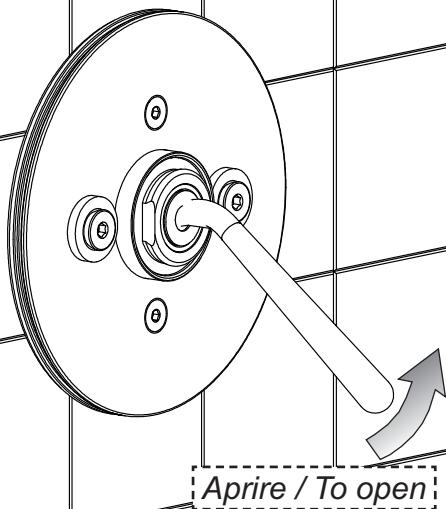

Fig. 21



Installazione delle parti esterne

Fig. 18 - Svitare le viti che fissano il tappo di collaudo ed estrarlo.

Fig. 19 - Installare il corpo miscelatore inserendo gli appositi perni di tenuta nelle proprie sedi ricavate sul corpo incasso.

Fig. 20 - Fissare il corpo miscelatore con le viti di fissaggio fornite in dotazione.

Fig. 21 - Aprire la leva di comando spostandola verso l'alto.

Installation of external parts

Fig. 18 - Unscrew the screws that fasten the test plug and remove it.

Fig. 19 - Install the mixer body inserting the specific tightness pins in the seats obtained on the built-in body.

Fig. 20 - Fasten the mixer body with fastening screws supplied.

Fig. 21 - Open the control lever shifting it upwards.

Installation des parties extérieures

Fig. 18 - Dévisser les vis qui fixent le bouchon de test et l'extraire.

Fig. 19 - Installer le corps mitigeur insérant les pivots d'étanchéité spécifiques dans leurs sièges obtenus sur le corps encastrement.

Fig. 20 - Fixer le corps mitigeur avec les vis de fixation fournies.

Fig. 21 - Ouvrir le levier de commande en le déplaçant vers le haut.

Installation der externen Bestandteile

Abb. 18 - Die Schrauben, welche den Abnahmestopfen fixieren, losschrauben und den Stopfen herausziehen.

Abb. 19 - Den Körper der Mischbatterie installieren, indem man die eigens dafür vorgesehenen Haltebolzen in ihre Sitze einsetzt, welche auf dem Einbaukörper heraus gearbeitet sind.

Abb. 20 - Den Körper der Mischbatterie mit den, im Lieferumfang enthaltenen Befestigungsschrauben fixieren.

Abb. 21 - Den Steuerhebel öffnen, indem man ihn nach oben verschiebt.

Instalación de las partes externas

Fig. 18 - Destornillen los tornillos de fijación del tapón de ensayo y extráigánlo.

Fig. 19 - Instalen el cuerpo mezclador, introduciendo las correspondientes clavijas de cierre en los asientos realizados en el cuerpo por empotrar.

Fig. 20 - Fijen el cuerpo del mezclador con el auxilio de los tornillos de fijación incluidos en el suministro.

Fig. 21 - Abran la palanca de mando, desplazándola hacia arriba.

Установка наружных частей

Рис. 18 - Выкрутите винты, закрепляющие пробку испытания, и снимите ее.

Рис. 19 - Установите корпус смесителя, вставляя специальные удерживающие штифты в гнезда, выполненные в корпусе.

Рис. 20 - Закрепите корпус смесителя крепежными винтами, поставленными в комплекте.

Рис. 21 - Откройте рычаг управления, сместив его вверх.

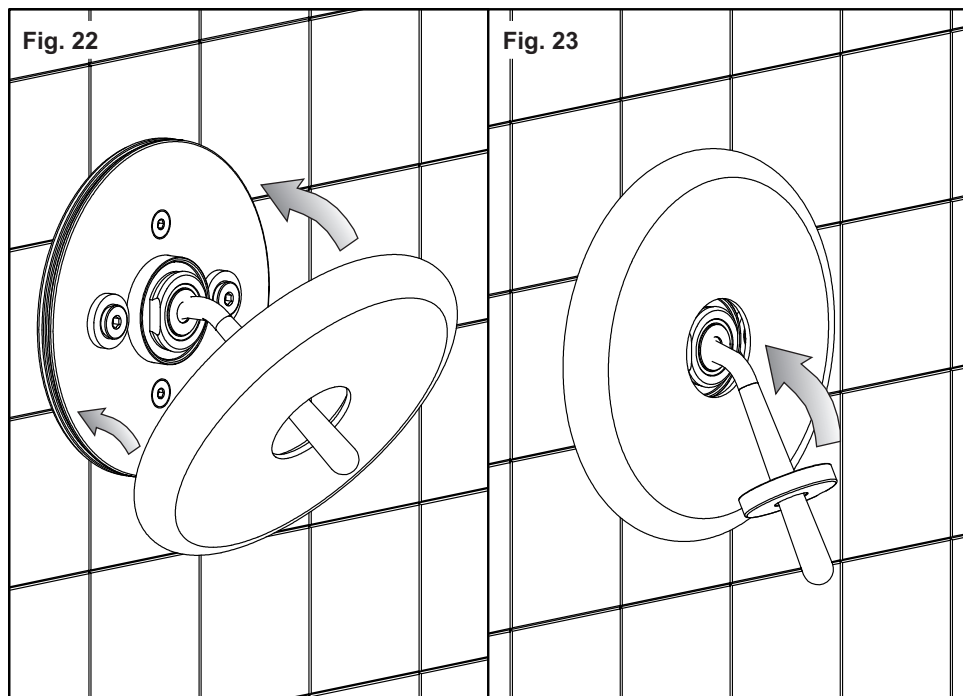

Installazione delle parti esterne (continua...)

Fig. 22 - Posizionare la piastra di copertura facendola aderire completamente alla parete.

Fig. 23 - Inserire la ghiera in finitura attraverso la leva di comando e posizionarla nella sede ricavata sulla piastra di copertura.

Installation of external parts (continued...)

Fig. 22 - Position the cover plate so that it perfectly sticks to the wall.

Fig. 23 - Insert the finish ring through the control lever and position it in the seat obtained on the cover plate.

Installation des parties extérieures (continue...)

Fig. 22 - Positionner la plaque de couverture en la faisant adhérer complètement au mur.

Fig. 23 - Insérer la virole en finition à travers le levier de commande et la positionner dans le siège obtenu sur la plaque de couverture.

Installation der externen Bestandteile (folgt...)

Abb. 22 - Die Abdeckplatte derartig positionieren, dass sie vollständig an der Wand anhaftet.

Abb. 23 - Die Gewindehülse für den Abschluss über den Steuerhebel einsetzen und in ihrem eigens dafür vorgesehenen Sitz positionieren, der auf der Abdeckplatte heraus gearbeitet ist.

Instalación de las partes externas (continúa...)

Fig. 22 - Posicionar la placa de cobertura de manera que adhiera completamente a la pared.

Fig. 23 - Introduzcan la virola de acabado a través de la palanca de mando y posiciónenla en el asiento realizado sobre la placa de cobertura.

Установка наружных частей (продолжение...)

Рис. 22 - Установите закрывающую пластину, полностью приложив ее к стене.

Рис. 23 - Наденьте декоративное кольцо на рычаг управления и вставьте его в гнездо в закрывающей пластине.

Fig. 24

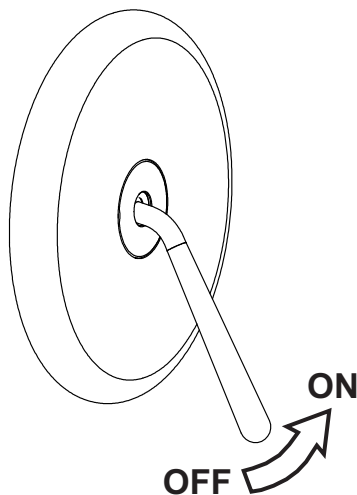
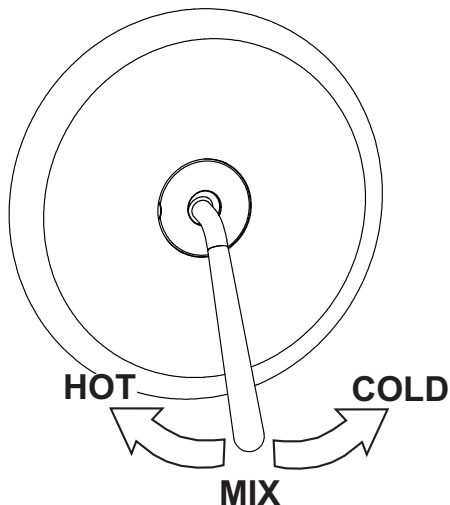

Fig. 25

**FUNZIONAMENTO**

In condizione di riposo la leva si troverà in posizione centrale inclinata verso il basso. Per avviare l'erogazione dell'acqua spingere verso l'alto la leva; in questo modo si otterrà acqua miscelata. Per ottenere acqua fredda spostare la leva verso destra e per ottenere acqua calda spostarla verso sinistra.

WORKING

In idle condition the lever will be in central position inclined towards the bottom. To start water supply push the lever upwards; this way mixed water is supplied. For cold water shift the lever to the right and for hot water shift it to the left.

FONCTIONNEMENT

En condition de repos le levier sera en position centrale inclinée vers le bas. Pour démarrer le débit de l'eau pousser vers le haut le levier; ainsi on aura de l'eau mitigée. Pour obtenir de l'eau froide déplacer le levier vers droite et pour obtenir de l'eau chaude le déplacer vers la gauche.

FUNKTIONIERUNG

Im Ruhezustand befindet sich der Steuerhebel in der Mitte und er ist nach unten geneigt. Den Hebel nach oben ziehen, um die Wasserversorgung zu starten; auf diese Weise wird gemischtes Wasser versorgt. Den Hebel nach rechts drehen, um Kaltwasser zu gewinnen, und ihn nach links drehen, um Warmwasser zu gewinnen.

FUNCIONAMIENTO

En condiciones de reposo la palanca se encuentra en posición central inclinada hacia abajo. Para empezar la erogación del agua empujen la palanca hacia arriba; de esta forma obtendrán agua mezclada. Para obtener agua fría desplacen la palanca hacia la derecha y para obtener agua caliente desplácenla hacia la izquierda.

РАБОТА

В исходном состоянии рычаг будет находиться в центральном положении, наклоненным вниз. Для включения подачи воды поднимите рычаг вверх. В этом положении будет подаваться смешанная вода. Для подачи холодной воды поверните рычаг вправо, а для подачи горячей воды поверните его влево.

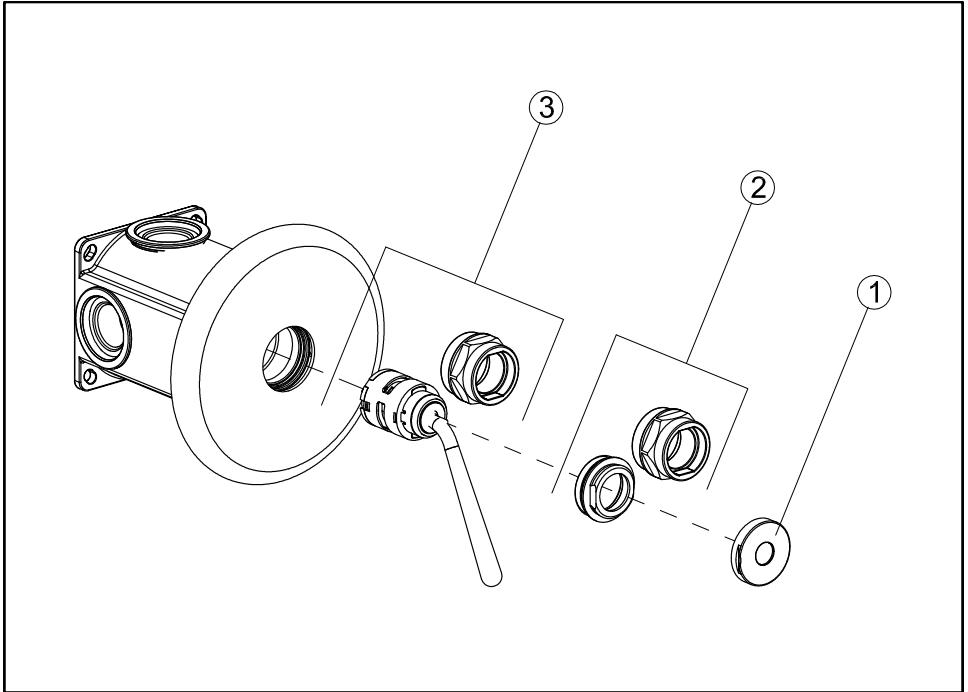

Parti di ricambio:

- 1 - Coperchio copri cartuccia
- 2 - Ghiera di serraggio cartuccia
- 3 - Cartuccia completa di leva

Piezas de repuesto:

- 1 - Tapadera cubre-cartucho
- 2 - Virola de fijación del cartucho
- 3 - Cartucho completo de palanca

Spare parts:

- 1 - Cartridge cover
- 2 - Cartridge fastening ring nut
- 3 - Cartridge with lever

Запасные части:

- 1 - Крышка картриджа
- 2 - Крепежная гайка картриджа
- 3 - Картридж в комплекте с ручкой

Pièces de rechange:

- 1 - Couvercle couvre-cartouche
- 2 - Virole de fixation cartouche
- 3 - Cartouche munie de levier

Ersatzteile:

- 1 - Deckel zum Abdecken der Kartusche
- 2 - Gewindehülse der Kartusche
- 3 - Kartusche, vervollständigt mit dem Hebel

Fig. 26

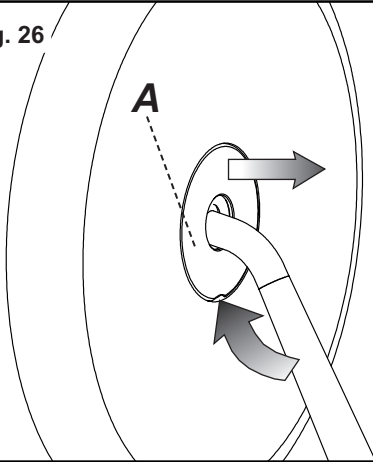

Fig. 27

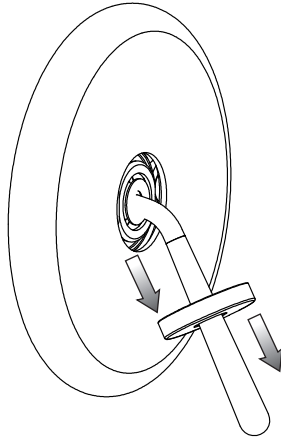

Fig. 28

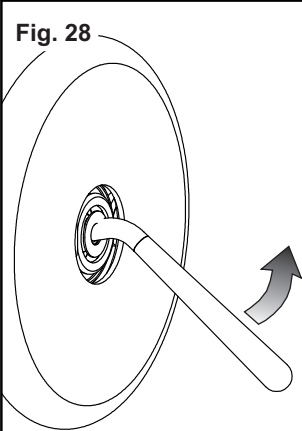

Fig. 29

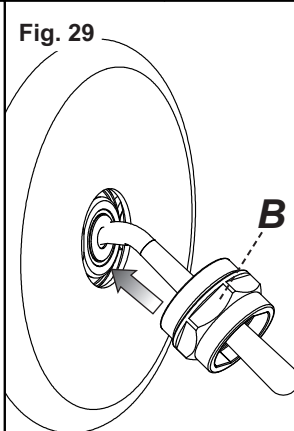

Fig. 30

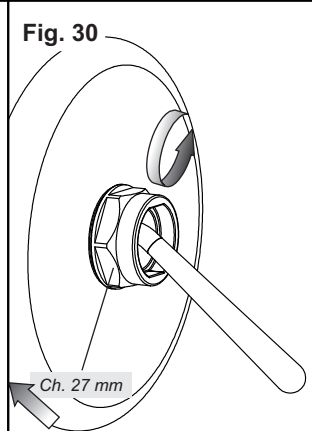

Fig. 31

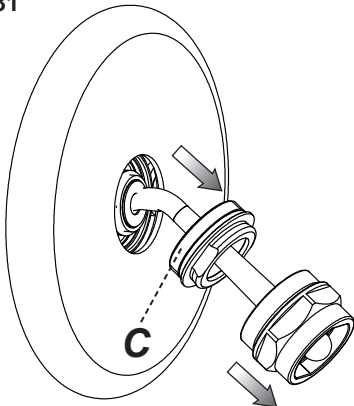
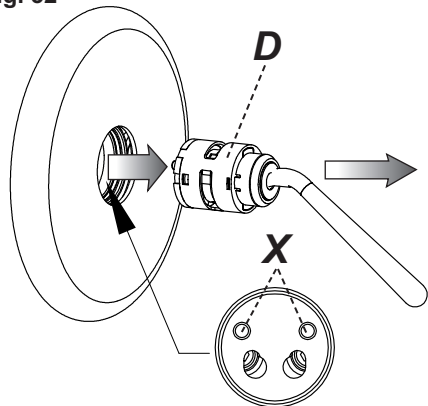

Fig. 32



SOSTITUZIONE DELLA CARTUCCIA

Prima di sostituire la cartuccia, accertarsi che il raccordo dell'acqua sia chiuso.

Solleverare, tramite l'apposite scanalatura e facendo attenzione a non danneggiarlo, il coperchio copri cartuccia (A) ed estrarlo dalla leva. Sollevare la leva di comando fino alla massima apertura ed inserire su di essa la chiave di smontaggio (B). Utilizzare quest'ultima per svitare la ghiera di serraggio cartuccia (C) ed infine estrarre entrambe dalla leva.

Togliere la cartuccia danneggiata (D) dal corpo del miscelatore.

Infine introdurre la nuova cartuccia, accertandosi che le due spine di centraggio siano nella loro sede (X) e che le guarnizioni siano correttamente posizionate.

CARTRIDGE REPLACEMENT

Before carrying out this operation make sure that water supply is turned off.

Lift, with the special grooves and paying attention not to damage it, the cartridge cover (A) and remove it from the lever. Lift the control lever until reaching the maximum opening and insert on it the disassembly wrench (B). Use the latter to unscrew the cartridge tightening ring nut (C) and finally remove both from the lever.

Remove the damaged cartridge (D) from the mixer body.

Put the new cartridge into the body checking that the two centering pins enters into the respective seats (X) and that gaskets are well positioned.

SUBSTITUTION DE LA CARTOUCHE

Avant d'effectuer la substitution de la cartouche, vérifier que la connexion de l'eau est fermée.

Soulever, à travers la rainure spécifique et veillant à ne pas l'abîmer, le couvercle couvre-cartouche (A) et l'extraire du levier. Soulever le levier de commande jusqu'à l'ouverture maximum et insérer sur celle-ci la clé de démontage (B). Utiliser cette dernière pour dévisser la virole de serrage cartouche (C) et enfin extraire les deux du levier.

Enlever la cartouche abîmée (D) du corps du mitigeur.

Introduire enfin la cartouche nouvelle, en vérifiant que les deux pivots de centrage entrent dans les sièges respectifs (X) et que les garnitures sont bien positionnées.

AUSTAUSCHEN DER KARTUSCHE

Bevor man die Kartusche austauscht muß man sich vergewissern, dass das Wasserversorgungsnetz geschlossen ist.

Den Deckel zum Abdecken der Kartusche (A) mittels der eigens dafür vorgesehenen Nut anheben, wobei darauf zu achten ist, dass man diesen nicht beschädigt und aus dem Hebel herausziehen. Den Steuerhebel bis zur maximalen Öffnung anheben und anschließend den Schlüssel für den Abbau (B) auf dieser ansetzen. Diesen Schlüssel benutzen, um die Gewindehülse zum Festziehen der Kartusche (C) loszuschrauben und schließlich beide Bestandteile vom Hebel abziehen.

Die beschädigte Kartusche (D) aus dem Körper der Mischbatterie entfernen.

Schließlich eine neue Kartusche einsetzen, wobei man sich vergewissert, dass sich die beiden Zentrierstifte in ihrem Sitz befinden (X) und dass die Dichtungen korrekt positioniert sind.

SUSTITUCIÓN DEL CARTUCHO

Antes de sustituir el cartucho, asegúrense que la conexión del agua esté cerrada.

Levanten, apoyándose en las correspondientes ranuras y cuidando con no dañarlo, el disco cubre-cartucho (A) y remuévanlo de la palanca. Levanten la palanca de mando hasta su máxima apertura e inserten la llave de montaje (B). Utilicen la llave para destornillar la virola de cierre del cartucho (C) y, finalmente, extráiganlas ambas de la palanca.

Remuevan el cartucho dañado (D) del cuerpo del mezclador.

Finalmente introduzcan el cartucho nuevo, asegurándose que las dos clavijas de centrado se encuentren en su asiento (X) y que las juntas estén posicionadas correctamente.

ЗАМЕНА КАРТРИДЖА

Перед заменой картриджа убедитесь, что подача воды перекрыта.

Подденьте через специальную прорезь крышку картриджа (А), обращая внимание на то, чтобы не повредить ее. Удалите крышку с рычага. Поднимите рычаг управления до положения максимального открытия и наденьте на него демонтажный ключ (В). Используйте его для того, чтобы отвинтить затягивающее кольцо картриджа (С), и, наконец, снимите их оба с рычага. Снимите поврежденный картридж (D) с корпуса смесителя. Затем вставьте новый картридж, проверяя, чтобы два центровочных штифта вошли в соответствующие гнезда (X), и чтобы уплотнения были правильно установлены.

