

PROGRAMMA MISCELAZIONE BAGNO
BATH MIXING PROGRAM
PROGRAMME DU MITIGEUR POUR LA SALLE DE BAIN
BAD-MISCHUNGSPROGRAMM
PROGRAMA MEZCLADORES BAÑO
ПРОГРАММА СМЕСИТЕЛЕЙ ДЛЯ ВАННОЙ
ΛΟΥΤΡΟ ΠΟΥ ΑΝΑΜΙΓΝΥΕΙ ΤΟ ΠΡΟΓΡΑΜΜΑ
浴室混水产品

M I M I

Art. 31401

Art. 31403

Art. 31407

GESSI 

Gessi SpA - Parco Gessi
13037 Serravalle Sesia (Vercelli) - Italy
Phone +39 0163 454111 - Facsimile +39 0163 459273

www.gessi.com - gessi@gessi.it

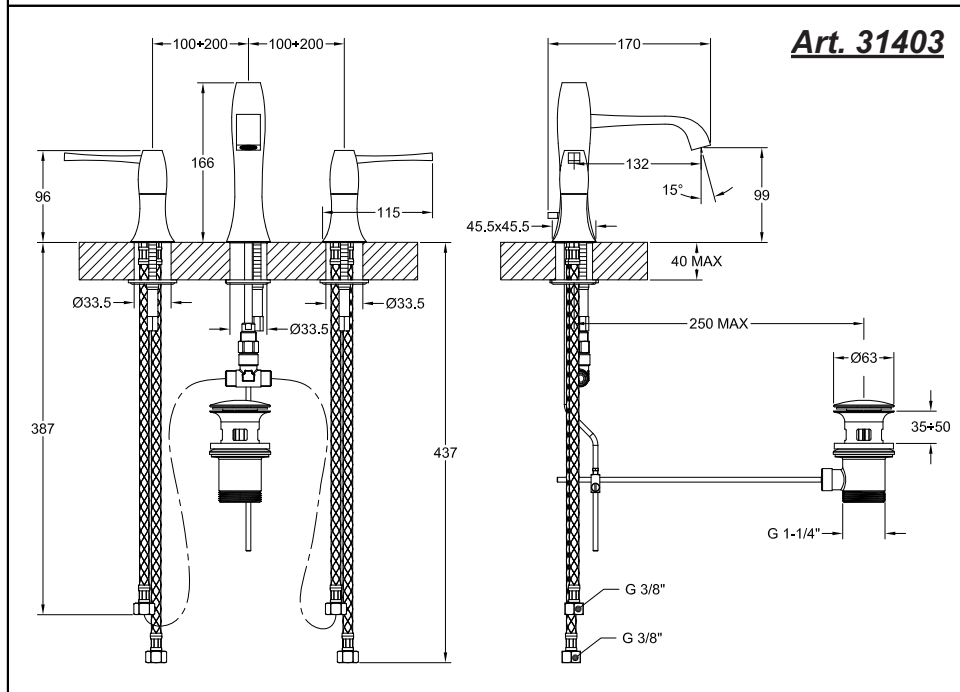
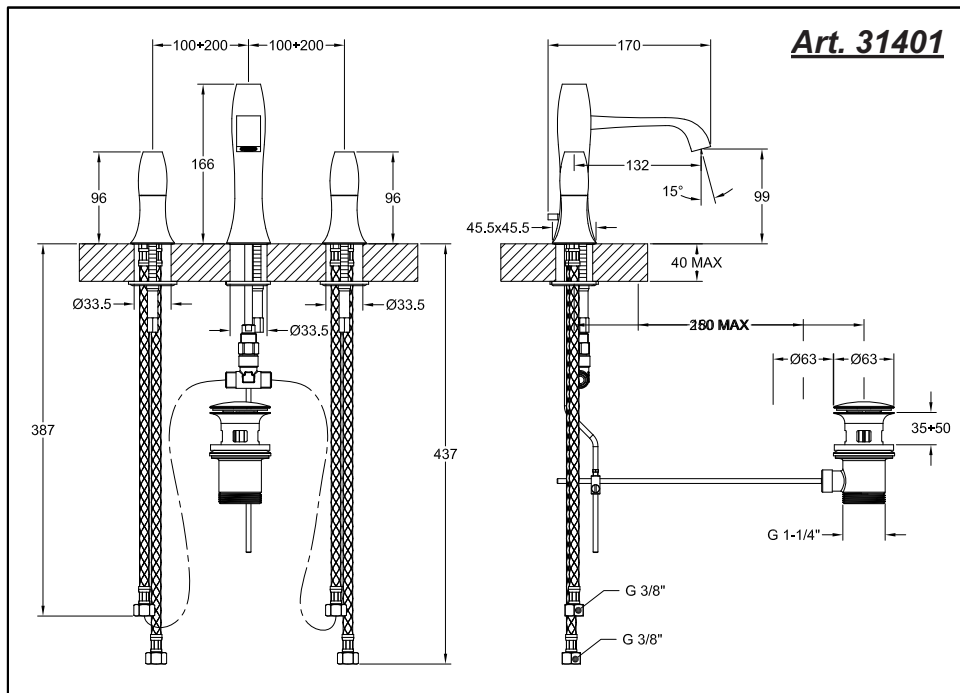

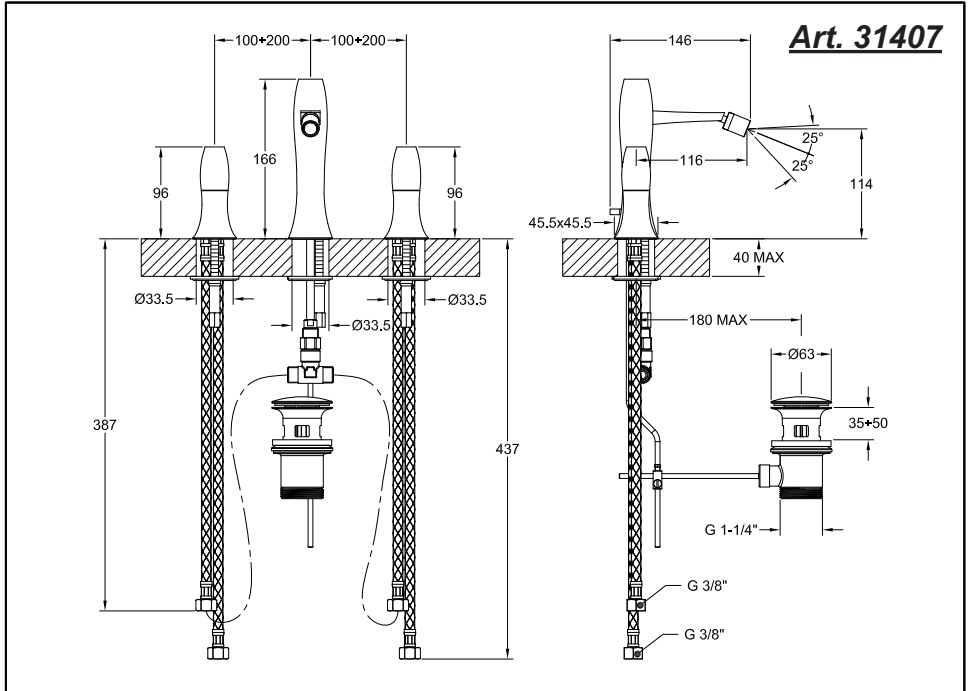

Prima dell'installazione e messa in funzione

Attenzione! I tubi d'alimentazione devono essere sciacquati con cura prima dell'installazione del miscelatore, in modo che non rimangano trucioli, residui di saldatura o canapa, o altre impurità all'interno dei tubi. Attraverso tubazioni non sciacquate a fondo o attraverso la rete idrica generale, nel miscelatore possono entrare corpi estranei in grado di danneggiare le guarnizioni/guarnizioni ad anello. Al fine di garantire una lunga durata del prodotto installare i rubinetti sottolavabo dotati di filtro, da pulire periodicamente.

Prima della messa in funzione, svitare l'aeratore e sciacquare molto bene.

DATI TECNICI

- Pressione minima d'esercizio 0,5 bar
- Pressione massima d'esercizio 5 bar
- Pressione d'esercizio consigliata 3 bar (in caso di pressione dell'acqua superiore ai 5 bar si consiglia l'installazione di riduttori di pressione)

Before installation and setting to work

Attention! The feeding pipes have to be rinsed thoroughly before the installation of the mixer, so that no shavings, welding or hemp residual or other dirt can be found in the pipes. Foreign bodies can enter the mixer through the rinsed pipes or the general water plant and could damage the washers/ring washers. In order to guarantee a long use of the product, install the angle valve equipped with filter and clean them regularly.

Before the setting to work, unscrew the aerator and rinse it very well.

TECHNICAL DATA

- Minimum working pressure 0,5 bar
- Maximum working pressure 5 bar
- Recommended working pressure 3 bar (in case of water pressure higher than 5 bar it is recommended to install pressure reducers)

Avant l'installation et la mise en fonction

Attention! Les tubes d'alimentation doivent être rincés avec soin avant l'installation du mélangeur, de façon qu'il ne reste pas de riblons, de restes de soudure ou de chanvre, ou d'autres saletés à l'intérieur des tubes. A travers les tuyauteries qui ne sont pas bien rincées ou à travers l'installation hydrique générale, des corps étrangers peuvent entrer dans le mélangeur et abîmer les joints/ les joints à anneau. Dans le but de garantir une longue durée du produit, instaure les robinets sous lavabo munis du filtre et nettoie-les régulièrement.

Avant la mise en fonction, dévisser l'aérateur et bien rincer.

DONNÉES TECHNIQUES

- Pression minimum d'exercice 0,5 bar
- Pression maximum d'exercice 5 bar
- Pression d'exercice conseillée 3 bar (en cas de pression de l'eau supérieure aux 5 bar nous conseillons l'installation de réducteurs de pression)

Vor der Installation und Inbetriebnahme

Achtung! Die Zuleitungsrohre müssen vor dem Installieren der Armatur gründlich durchgespült werden, damit keine Späne, Löt - Hanfreste oder andere Unreinheiten zurückbleiben. Bei nicht durchgespülten Rohrleitungen oder durch die Wasseranlage allgemein können Fremdkörper in die Armatur geraten und die Dichtungsscheiben/Dichtungen beschädigen. Um eine lange Dauer dem Produkt zu gewährleisten, installieren Sie die Wasserhahn Unterwaschbecken mit einem Filter, das regelmäßig gereinigt werden muss.

Vor Inbetriebnahme der Armatur den Perlator abschrauben und gut durchspülen.

TECHNISCHE DATEN

- Minimaler Betriebsdruck 0,5 bar
- Maximaler Betriebsdruck 5 bar
- Empfohlener Betriebsdruck 3 bar (sollte der Wasserdruck einen Wert von 5 bar überschreiten, empfiehlt es sich Druckminderventile zu installieren)

Antes de la instalación y la puesta en función

¡Cuidado! Los tubos de alimentación tienen que ser enjuagados a fondo antes de la instalación del mezclador de manera que no queden virutas, residuos de soldadura o cáñamo u otras impurezas en los tubos. A través de tubería no bien enjuagada o de la red hídrica en general, en el mezclador pueden entrar cuerpos extraños capaces de dañar los empaques/anillos de cierre. Para garantizar un plazo largo de vida del producto, instalen las llaves de paso con filtro debajo del lavabo y límpienlas periódicamente. Antes de la puesta en función, destornillen el regulador de flujo y enjuaguen muy bien.

DATOS TÉCNICOS

- Presión mínima de ejercicio 0,5 bar
- Presión máxima de ejercicio 5 bar
- Presión de ejercicio aconsejada 3 bar (en caso de presión del agua superior a los 5 bar, les aconsejamos instalar unos reductores de presión)

Перед установкой и началом использования

Внимание! Перед установкой смесителя необходимо тщательно промыть водопроводные трубы, чтобы в них не оставались стружка, шлак от сварки, лен или другие посторонние тела. Через плохо промытые водопроводные трубы или через общую водопроводную сеть в смеситель могут попасть посторонние тела, способные повредить уплотнения и уплотнительные кольца. Для обеспечения долговечности изделия устанавливайте лишь только краны с фильтрами, которые должны периодически очищаться.

Перед началом использования отвинтите аэратор и тщательно промойте его.

ТЕХНИЧЕСКИЕ ДАННЫЕ

- Минимальное рабочее давление: 0,5 бар
- Максимальное рабочее давление: 5 бар
- Рекомендованное рабочее давление 3 бар (в случае давления воды, превышающего 5 бар, рекомендуется установка редукторов давления).

Πριν την τοποθέτηση και τη θέση σε λειτουργία

Προσοχή! Οι σωλήνες τροφοδοσίας πρέπει να ξεπλυθούν με νερό προσεκτικά πριν από την τοποθέτηση της μπαταρίας αναμίκτη, έτσι ώστε να μην υπάρχει η παρουσία πρωιονιδίων, υπολειμμάτων από τη συγκόλληση ή καννάβι, ή άλλες ακαθαρσίες στο εσωτερικό των σωληνών. Μέσα από τις σωληνώσεις που δεν έχουν ξεπλυθεί σωστά ή μέσα από το γενικό δίκτυο ύδρευσης, μπορούν να εισέλθουν στη μπαταρία αναμίκτη ξένα σώματα που μπορούν να καταστρέψουν τα παρεμβύσματα/παρεμβύσματα δακτύλιους. Για να εξασφαλιστεί μία μεγάλη διάρκεια ζωής του προϊόντος τοποθετήστε τις μπαταρίες που διαθέτουν φίλτρο κάτω από το νιπτήρα, και να το καθαρίζετε περιοδικά.

Πριν να θέσετε σε λειτουργία, ξεβιδώστε τον αεριστή και ξεβγάλτε πολύ καλά με νερό.

ΤΕΧΝΙΚΑ ΣΤΟΙΧΕΙΑ

- Ελάχιστη πίεση λειτουργίας 0,5 bar
- Μέγιστη πίεση λειτουργίας 5 bar
- Συνιστώμενη πίεση λειτουργίας 3 bar (σε περίπτωση πίεσης του νερού μεγαλύτερη από 5 bar συνιστάται η τοποθέτηση μειωτήρων πίεσης)

安装和启用前

小心! 安装混水器前应仔细清洗供水管，以避免有碎屑、焊接余料、纤维制品或其他杂质残留于管内。异物可通过未彻底清洗的管路系统或供水网管进入混水器，容易对密封垫圈/O型圈产生损害。为保证本产品拥有较长的使用寿命，请安装配备有过滤装置的进水接头，并定期清洗。





混水器投入使用前，请拆下通风器，对其进行彻底的清洗。

技术参数

- 最小工作压力为0.5巴
- 最大工作压力为5巴
- 建议采用的工作压力为3巴（如果水压超过5巴建议安装减压阀）

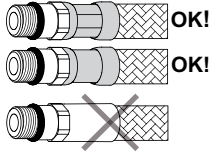
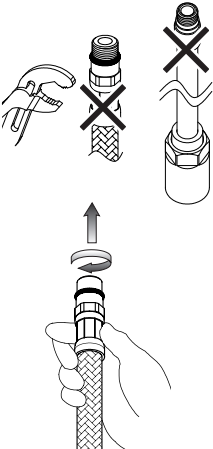
PRELIMINARI - PRE-INSTALLATION INFORMATION - PRÉALABLES - VORBEREITUNG -
PRELIMINARES - ПРЕДВАРИТЕЛЬНАЯ ПОДГОТОВКА - ΠΡΟΕΡΓΑΣΙΕΣ - 려音

- Il rispetto di tali indicazioni, mantiene i diritti di garanzia, garantisce le caratteristiche dichiarate dei prodotti e ne assicura la completa affidabilità.
- Respecting this indications, will maintain the warranty rights, ensures the declared properties of the products and warrant the complete reliability.
- Le respect de ces indications, assure les droits de garantie, garantit les caractéristiques déclarées des produits et il en assure la complète fiabilité.
- Die Beachtung der Hinweise zur Benutzung erhaltet die Garantierechte, absichert die angegebene Eigenheiten der Produkten und gewährleistet die komplette Zuverlässigkeit.
- El respeto de dichas indicaciones, mantiene los derechos de garantía, garantiza las características declaradas de los productos y asegura su perfecta fiabilidad.
- Соблюдение этих указаний позволяет сохранить право на гарантийное обслуживание, обеспечивает заявленные характеристики изделия и его надежность.
- Η τήρηση των υποδείξεων αυτών, διατηρεί τα δικαιώματα της εγγύησης, εξασφαλίζει τα χαρακτηριστικά που δηλώνονται σχετικά με τα προϊόντα και διασφαλίζει την πλήρη αξιοπιστία τους.
- 遵守下述操作说明, 能使您拥有获得保修服务的权利, 同时能使产品发挥其所描述的效能, 保证产品能令您满意放心。

	<ul style="list-style-type: none"> - Prima dell'installazione controllare la presenza e l'integrità delle graffiature da ambo i lati dei flessibili. - Before assembling the hose, please check the appropriate crimping of both sides of the hoses. - Avant l'installation contrôler à la présence et l'intégrité des graffiures d'ambo les côtés des flexibles. - Vor der Installation, ist es zu überprüfen, ob die Falze auf beiden Seiten vorhanden und unversehrt sind. - Antes de la instalación controlen la presencia y la integridad de las grapas en ambos los lados de los flexibles. - Перед установкой проверьте наличие и сохранность опрессовки на обоих концах гибких шлангов. - Πριν την εγκατάσταση ελέγξτε την παρουσία και την ακεραιότητα των συρραπτικών συνδέσεων και από τις δύο πλευρές των εύκαμπτων σωλήνων. - 安装前, 检查混水器的外壳, 并查看两侧软管的管接是否完好。
	<ul style="list-style-type: none"> - Non serrare con utensili. - Don't tighten by tools. - Ne pas serrer avec des outils. - Ziehen Sie nicht durch Werkzeuge fest. - No cerrar con herramienta. - Не затягивайте при помощи инструмента. - Μην σφίγγετε με εργαλεία. - 请勿使用工具拧紧混水器。  <ul style="list-style-type: none"> - Avvitare i raccordi con tenuta OR a mano fino a percepire una battuta meccanica. - Hand-tighten O-ring seal connectors until feeling a mechanical rest. - Visser les raccords avec la tenue OR à la main, jusqu'à percevoir une battue mécanique. - Schrauben Sie die Verbindungen mit einer O-Ringdichtung von Hand ein bis man einen mechanischen Schlag bemerkt. - Atornillar los racores con junta OR manualmente hasta percibir un contacto mecánico. - Завинчивайте соединения с уплотнительными кольцами вручную, до механического упора. - Βιδώστε τα ρακόρ με παρέμβυσμα στεγανότητας OR με το χέρι μέχρι να αντιληφθείτε ένα μηχανικό κλείσιμο. - 连接接头时使用O形密封圈, 旋转至感觉拧不动后方可停止。
	<ul style="list-style-type: none"> - Non incassare il condotto nel muro. - Don't set the hose in the wall. - Ne pas encaisser le conduit dans le mur. - Bauen Sie die Rohrleitung in die Mauer nicht ein. - No empotren el tubo en la pared. - Не встраивайте шланг в стену. - Μην εντοιχίζετε το σωλήνα στον τοίχο. - 请勿将管道埋入墙体中。
<p>NO!</p> 	<ul style="list-style-type: none"> - Non installare il flessibile in torsione o in tensione. - Tighten the hose without any twis or tension. - Ne pas installer le flexible en torsion ou en tension. - Bei der Installation des Schlauchs sorgen Sie dafür, dass er nicht verdreht bzw. gespannt wird. - No instalen el flexible torciéndolo o tensándolo. - Не допускайте перекручивания или натяжения гибкого шланга. - Μην εγκαθιστάτε τον εύκαμπτο σωλήνα στρίβοντάς τον ή τεντωμένο. - 安装软管时, 请勿使其保持绞拧或绷紧的形态。

PRELIMINARI - PRE-INSTALLATION INFORMATION - PRÉALABLES - VORBEREITUNG -
PRELIMINARES - ПРЕДВАРИТЕЛЬНАЯ ПОДГОТОВКА - ΠΡΟΕΡΓΑΣΙΕΣ - 引言

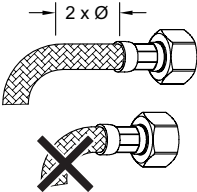
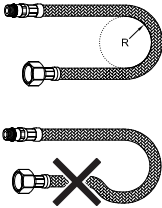
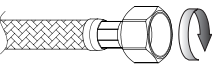
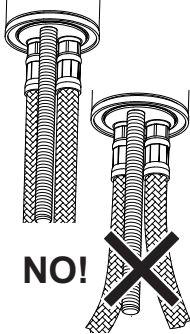
	<ul style="list-style-type: none"> - Il contatto prolungato con sostanze pur blandamente aggressive, può determinare il danneggiamento della treccia ed il conseguente scoppio del flessibile. - Prolonged contact wit any substance, even scarcelly aggressive, can cause external braid damage and subseqnent flexible burst. - Le contact prolongé avec des substances, même peu agressives, il peut déterminer l'endommagement de la tresse et l'éclat conséqnent du flexible. - Der anhaltende Umgang mit Stoffen, die auch zart aggressiv wirken können, kann zur Beschädigung des Geflechtes und infolgedessen zum Rohrbruch führen. - El contacto prolongado con sustancias, aun si poco agresivas, puede causar daño a la trenza y la consiguiente ruptura del flexible. - Продолжительный контакт, даже с не очень едкими веществами, может привести к повреждению оплетки с последующим разрывом гибкого шланга. - Η παρατεταμένη επαφή με έστω και ελαφρώς δυνατές ουσίες, μπορεί να προκαλέσει την καταστροφή της πλεξίδιας και την επακόλουθη έκρηξη του εύκαμπτου σωλήνα. - 软管表面若长期接触任何类型的侵蚀性物质, 均可能造成其表层组织的损毁, 随之引起软管的爆裂。
	<ul style="list-style-type: none"> - Prima dell' inizio della curvatura lasciare un tratto rettilineo di almeno 2 volte il diametro esterno. - Before bending the hose please consider a straight part of 2 times the external diameter. - Vor dem Beginn der Biegung stellen Sie sicher, dass es einen geradlinigen Abschnitt gibt, dessen Länge mindestens zweimal höher als der Außendurchmesser sein soll. - Antes del inicio de la curvatura dejen un tramo rectilíneo de por lo menos 2 veces el diámetro exterior. - Перед началом поворота оставьте прямолинейный участок шланга длиной в 2 наружных диаметра. - Πριν αρχίσει η καμπύλωση αφήστε ένα ευθύγραμμο τμήμα ίσο με τουλάχιστον 2 φορές την εξωτερική διάμετρο. - 弯曲软管前, 保留其中的一段直管, 其长度应至少为软管外径的两倍。
 <p>DN6 = Ø25mm DN8 = Ø30mm DN10 = Ø35mm DN13 = Ø45mm</p>	<ul style="list-style-type: none"> - Rispettare il raggio minimo di curvatura (DN= diametro interno nominale): - Maintain minimum bend radius (DN= nominal internal diameter): - Respecter le rayon minimum de courbure (DN= diamètre interne nominale): - Halten Sie den mindeste Biegungshalbmesser ein (DN= Innerer nominell Durchmesser): - Respeten el radio mínimo de curvatura (DN= diametro interno nominl): - Соблюдайте минимальный радиус поворота (DN= номинальный внутренний диаметр): - Τηρήστε την ελάχιστη ακτίνα καμπύλωσης (DN= εσωτερική ονομαστική διάμετρος): - 弯曲软管时, 曲率半径不要小于规定的最小值。(DN=公称内径):
	<ul style="list-style-type: none"> - Avvitare i raccordi con tenuta a guarnizione (dadi) a mano più 1/4 di giro con chiave appropriata. - Hand-tighten connectors with gasket seal (nuts) then apply 1/4 turn using an appropriate wrench. - Visser les raccords avec le joint d'étanchéité (écrous) à la main plus 1/4 de tour avec une clé appropriée. - Schrauben Sie die Rohranschlüsse mit Dichtung (Schraubenmutter) erstens von Hand, und danach um 90° mit einem geeigneten Schlüssel ein. - Atornillen los racores con junta de cierre (tuercas) manualmente más un 1/4 de vuelta con una llave adecuada. - Завинчивайте соединения (гайки) с уплотнительными прокладками вручную до упора и еще на 1/4 оборота при помощи подходящего гаечного ключа. - Βιδώστε τα ρακόρ με παρέμβυσμα στεγανότητας (παξιμόδια) με το χέρι περισσότερο από 1/4 της στροφής με κατάλληλο κλειδί. - 连接接头时使用垫圈密封装置(螺母), 手工操作后, 利用合适的扳手再旋转四分之一圈。
 <p>NO!</p>	<ul style="list-style-type: none"> - Dopo il montaggio evitare sollecitazioni laterali anche minime (es. durante il fissaggio del tirante o dell'astina dello scarico). - Do not expose the hose to lateral stress nor overtight by any tool (ex. during the installation of the faucet stud or the drain pop-up lever). - Après le montage il faut éviter des sollicitations latérales même moindres, avec n'importe quel outil (ex. pendant la fixation du tirant ou de la tige de décharge). - Nach der Montage, vermeiden Sie auch die mindesten lateralen Spannungen, mit Werkzeugen jeglicher Art (z.B. Bei dem Festklemmen der Spannstange bzw. des Stäbchens). - Después del montaje, eviten las sollicitaciones laterales, aun mínimas, con todo tipo de herramienta (por ejemplo durante la fijación del tirante o de la varilla de desague). - После монтажа не допускайте даже минимальных боковых воздействий (напр., во время крепления тяги или штанги слива). - Μετά την τοποθέτηση αποφύγετε έστω και ελάχιστες πλευρικές πιέσεις (π.χ. κατά τη στερέωση του συνδετικού αξονίσκου ή της ράβδου της εκροής). - 装配完成后避免任何测向的应力(如固定拉杆或放水阀活塞杆时)。

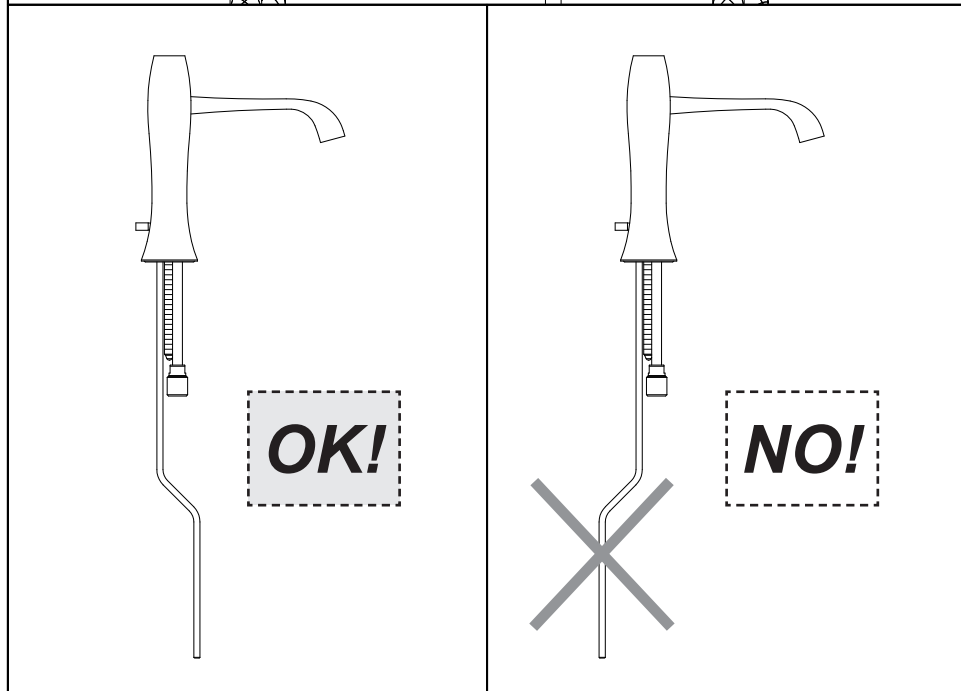
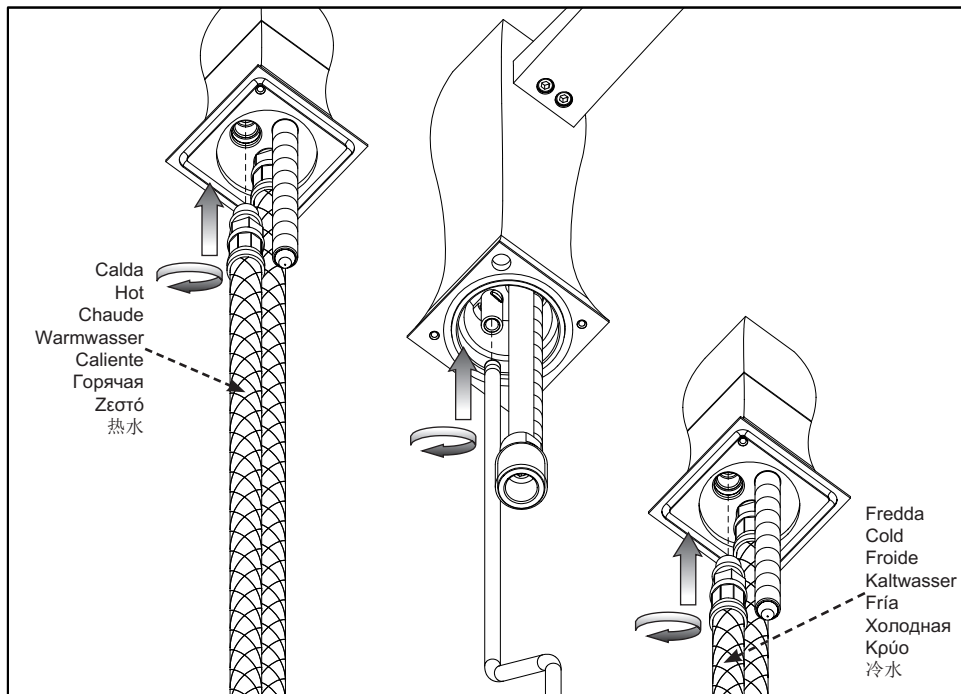

Prima dell'installazione avvitare i flessibili di collegamento ai comandi ed installare l'astina sul corpo della bocca.

Before the installation to screw the supply flexible tubes to the controls and install the pop-up waste rod on the body of the spout.

Avant de l' installation visser les tubes flexible d' alimentation aux commandes et installer la tige de contrôle de l'écoulement.

Vor der Installation bitte die Verbindungsschlaeuche an das Bedienungselement und zu verbinden y Die Abflußstab montieren.

Antes de la instalaciòn atornillar los tubos flexibles de alimentaciòn a los mandos y Instalen el asta de controle de descarga.

Перед установкой привинтите соединительные гибкие шланги к кранам и установите штангу на корпус излива.

ριν από την τοποθέτηση βιδώστε τους εύκαμπτους σωλήνες σύνδεσης στις εντολές και εγκαταστήστε τη ράβδο επάνω στο σώμα του στομίου.

安装之前将连接软管拧紧到控制开关，将小杆连接到出水水嘴本体上。

Fig. 1

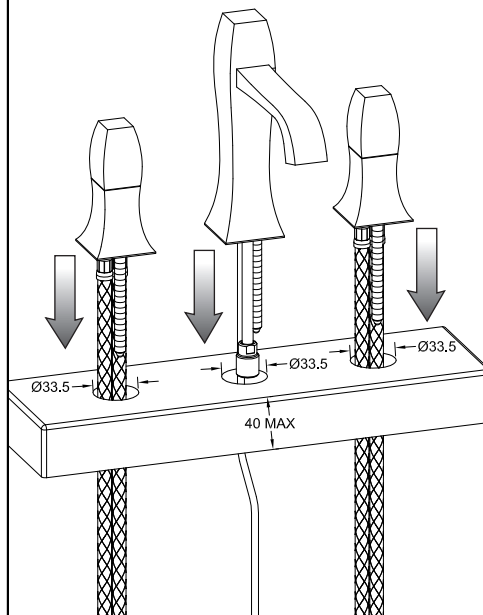

Fig. 2

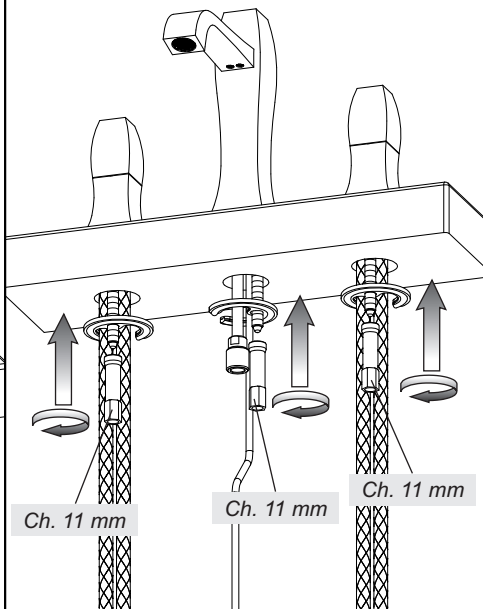

Fig. 3

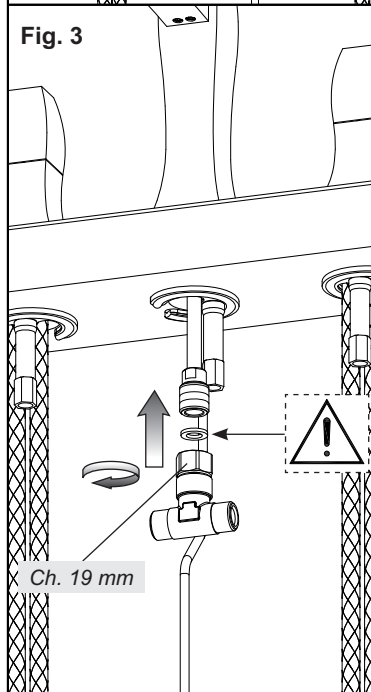
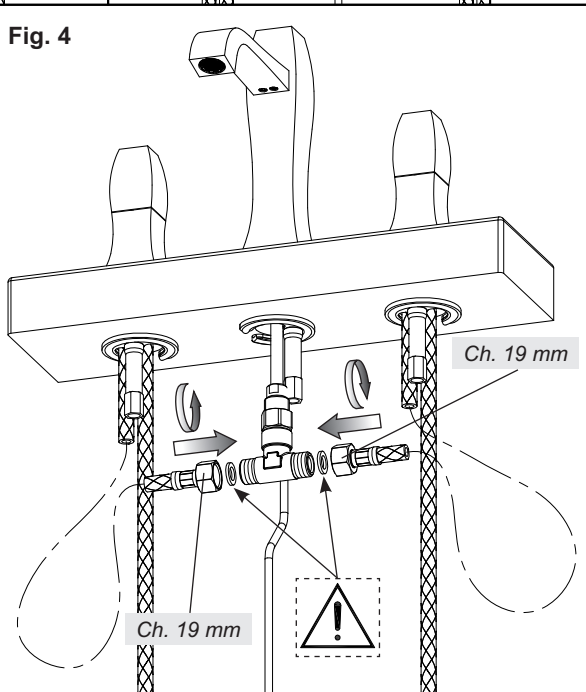
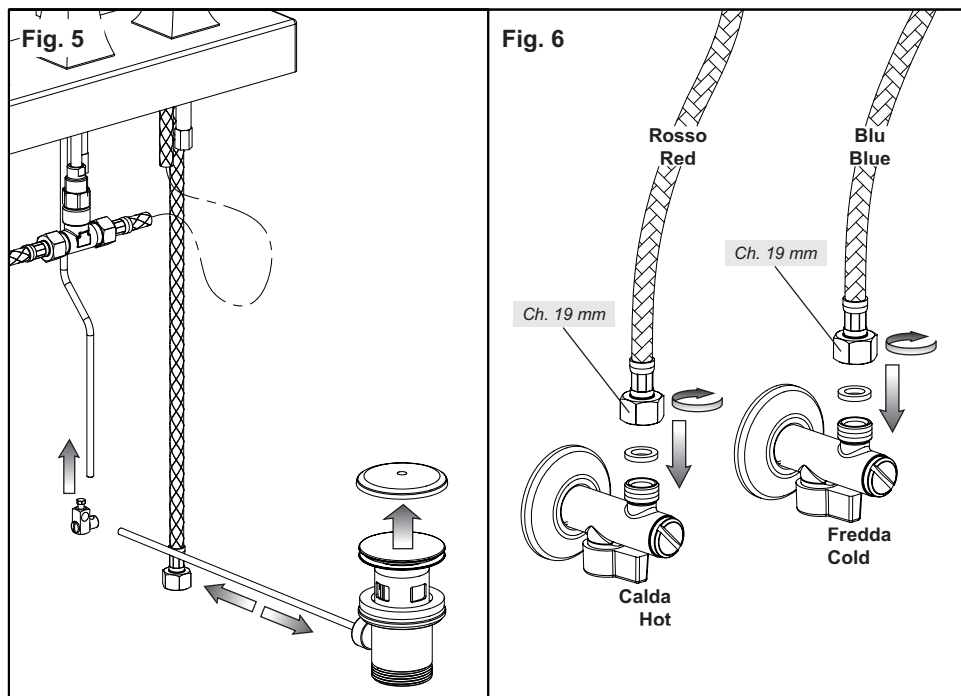

Fig. 4





INSTALLAZIONE

Fig. 1 - Sistemare il gruppo lavabo nei fori del lavello.

Fig. 2 - Inserire quindi i kit di fissaggio nella sequenza indicata e stringere a fondo gli appositi dadi filettati.

Fig. 3 - Avvitare il raccordo a "T" al tubetto proveniente dal corpo bocca interponendo la guarnizione di tenuta.

Fig. 4 - Fissare i flessibili di collegamento (senza fettucce rosse o blu) al raccordo a "T", interponendo le guarnizioni di tenuta.

Fig. 5 - Collegare l'astina di comando dello scarico alla piletta per mezzo del morsetto a snodo.

Fig. 6 - Procedere al collegamento dei flessibili alla rete idrica di alimentazione.

INSTALLATION

Fig. 1 - Put the group in the holes of the sink. Place the controls in the hole of the sink.

Fig. 2 - Place the fixing kit according to the right sequence shown in figure and fasten the threaded nut.

Fig. 3 - Screw the "T" connection to the pipe coming from the body of the spout interposing the watertightening washer.

Fig. 4 - Tighten the connection flexibles (without red or blue stripes) to the "T" connection, interposing the watertightening washers.

Fig. 5 - Connect the exhaust control rod to the drain by means of the articulated clamp.

Fig. 6 - Connect the flexible tubes to the water mains.

INSTALLATION

Fig. 1 - Placer les commandes dans les trous de l'évier.

Fig. 2 - Insérer le kit de fixation dans la séquence indiquée et fermer à fond l'entretoise ou l'écrou fileté.

Fig. 3 - Visser le raccord à "T" au tube provenant du corps bouche en mettant la gaine d'étanchéité au milieu.

Fig. 4 - Fixer les flexibles de connexion (sans bandelettes rouges et bleues) au raccord à "T", en mettant

les gaines d'étanchéité au milieu.

Fig. 5 - Raccorder la tige de commande de l'écoulement au fouloir au moyen de l'étau articulé.

Fig. 6 - Procéder à l'assemblage des tuyaux flexibles au réseau hydrique d'alimentation.

INSTALLATION

Abb. 1 - Die Mischbatterie auf der Bohrungen des Waschbeckens positionieren.

Abb. 2 - Montieren Sie die Armatur in das vorgesehene Montagebohrung, nehmen Sie das Befestigungskit und befestigen Sie die Armatur in der Reihenfolge wie angegeben.

Abb. 3 - Das T-förmige Verbindungsstück an das kleine Rohr aus dem Körper des Auslaufs anschrauben, und die Dichtung einfügen.

Abb. 4 - Die flexiblen Verbindungsschläuche (ohne rote bzw. blaue Bänder) an das T-förmige Verbindungsstück befestigen, und die Dichtungen einfügen.

Abb. 5 - Den Steuerstab vom Ablauf mittels der Gelenkklemme am Ablauf anschließen.

Abb. 6 - Dann schließt man die Schläuche an das Wasserversorgungsnetz an.

INSTALACIÓN

Fig. 1 - Posicionen el grupo sobre los agujeros del fregadero.

Fig. 2 - Introduzcan el juego de fijación en la secuencia indicada y cierren completamente el tirante correspondiente o la tuerca enroscada.

Fig. 3 - Atornillen el racor en "T" al tubo que procede del cuerpo del caño interponiendo la junta de cierre.

Fig. 4 - Fijen los flexibles de conexión (sin cintas rojas o azules) al racor en "T", interponiendo las juntas de cierre.

Fig. 5 - Conecten la varilla de mando del desagüe a la válvula mediante el enganche articulado.

Fig. 6 - Sigán la conexión de los flexibles a la red hídrica de alimentación.

УСТАНОВКА

Рис. 1 - Установите группу умывальника в отверстия.

Рис. 2 - Затем установите крепежный комплект в указанной последовательности и затяните до конца специальные гайки.

Рис. 3 - Привинтите тройник к трубке, выходящей из корпуса наполнителя, устанавливая уплотнительную прокладку.

Рис. 4 - Привинтите соединительные гибкие шланги (без красных или синих полосок) к тройнику, помещая уплотнительные прокладки.

Рис. 5 - Соедините штангу управления сливом со сливным механизмом при помощи шарнирного зажима.

Рис. 6 - Подключите гибкие шланги к водопроводной сети.

ΕΓΚΑΤΑΣΤΑΣΗ

Εικ. 1 - Τακτοποιήστε το γκρουπ νιπτήρα μέσα στις οπές του νιπτήρα.

Εικ. 2 - Περάστε στη συνέχεια τα κιτ στερέωσης με τη σειρά που υποδεικνύεται και σφίξτε μέχρι τέλος τα κατάλληλα σπειρωτά περικόχλια.

Εικ. 3 - Βιδώστε το ρακόρ σχήματος "T" στο σωληνάκι που προέρχεται από το σώμα στομίου παρεμβάλλοντας το παρέμβυσμα στεγανότητας.

Εικ. 4 - Στερεώστε τους εύκαμπτους σωλήνες σύνδεσης (χωρίς κόκκινες ή μπλε ταινίες) στο ρακόρ "T", παρεμβάλλοντας τα παρεμβύσματα στεγανότητας.

Εικ. 5 - Συνδέστε τη ράβδο εντολής της εκροής στο στόμιο μέσω του αρθρωτού σφιχτήρα.

Εικ. 6 - Συνδέστε τους εύκαμπτους σωλήνες στην παροχή του νερού.

安裝

圖1 - 在洗盆小孔內調整手盆套件。

圖2 - 按照標明的順序插入固定套件，將合適的帶螺紋螺帽拧到最底部。

圖3 - 把三通接頭连接到來自水嘴本體的水管上，在中間放入密封墊圈。

圖4 - 把連接軟管（沒有紅色或藍色帶）固定到三通管接，在中間放入密封墊圈。

圖5 - 用萬向夾具將水落控制開關的小杆连接到排水管。

圖6 - 繼而將軟管與供水網管相連接。

Fig. 7

Art. 31401-31407

**APRIRE
OPEN**

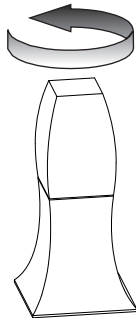

CALDA - HOT

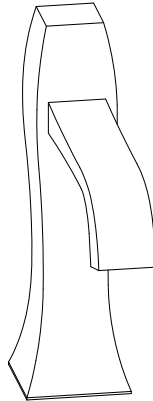

**APRIRE
OPEN**

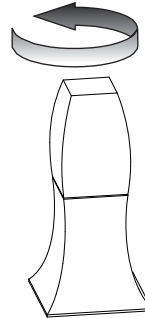

FREDDA - COLD

Art. 31403

**APRIRE
OPEN**

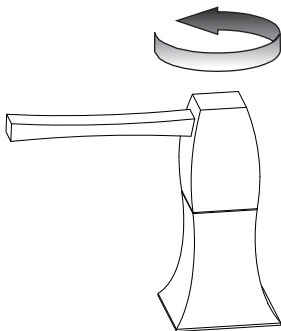

CALDA - HOT



**APRIRE
OPEN**

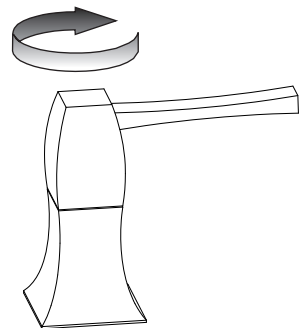

FREDDA - COLD



MANUTENZIONE

- Nel caso sia necessario sostituire uno o più componenti, contattare un rivenditore autorizzato o visitare il sito WWW.GESSI.COM
- Affidare la manutenzione del prodotto a personale qualificato

MAINTENANCE

- Should it be necessary to replace one or more components, contact an authorized retailer or visit WWW.GESSI.COM
- Product maintenance should be made only by qualified staff

ENTRETIEN

- S'il est nécessaire de remplacer un ou plusieurs composants, contacter un centre autorisé ou visiter le site WWW.GESSI.COM
- L'entretien du produit ne doit être effectué que par du personnel qualifié

WARTUNG

- Falls das Auswechseln von einem oder mehreren Bestandteilen erforderlich wird, kontaktieren Sie bitte einen autorisierten Fachhandel oder besuchen Sie unsere Website unter WWW.GESSI.COM
- Die Instandhaltung des Produktes sollte nur qualifiziertem Personal anvertraut werden.

MANUTENCIÓN

- En el caso de que sea necesario remplazar uno o más componentes, contacten con un revendedor autorizado o visiten el sitio WWW.GESSI.COM
- Encarguen sólo a personal calificado para el mantenimiento del producto

ОБСЛУЖИВАНИЕ

- В случае если будет необходимо заменить один или несколько компонентов, обратитесь к авторизованному дистрибьютору или посетите веб-сайт WWW.GESSI.COM
- Обслуживание изделия должен выполнить квалифицированный персонал.

ΣΥΝΤΗΡΗΣΗ

- Σε περίπτωση που είναι απαραίτητο να αντικαταστήσετε ένα ή περισσότερα εξαρτήματα, επικοινωνήστε με ένα εξουσιοδοτημένο κατάστημα πώλησης ή επισκεφθείτε τον ιστότοπο WWW.GESSI.COM
- Εμπιστευθείτε τη συντήρηση του προϊόντος σε διαπιστευμένο προσωπικό

保养

- 若需替换一个或者多个部件，请联系授权分销商或浏览WWW.GESSI.COM网站
- 请让合格人士负责产品保养工作

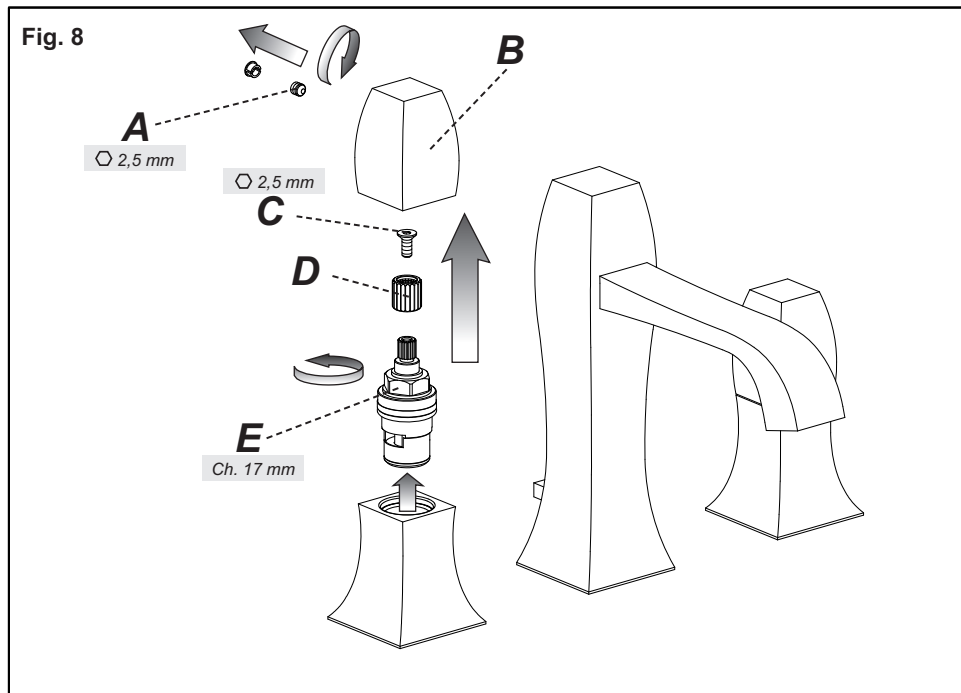

SOSTITUZIONE DEL VITONE

Fig. 8 - Prima di effettuare tale operazione assicurarsi che l'acqua della rete idrica sia chiusa. Togliere il tappino in finitura facendo attenzione a non danneggiarlo e svitare il grano (A) per poter estrarre la maniglia (B). Svitare il componente di fissaggio (C) che blocca la boccola (D) e sfilare la stessa dal vitone (E). Infine smontare il vitone (E) con una chiave da 17 mm e sostituirlo.

ATTENZIONE: Durante questa procedura assicurarsi che le superfici di appoggio siano pulite da impurità e calcare e che la guarnizione del vitone sia ben posizionata.

REPLACEMENT OF THE HEADVALVE

Fig. 8 - Before carrying out this operation make sure that the water supply is turned off. Remove the finish plug paying attention not to damage it and unscrew the screw (A) to extract the handle (B). Unscrew the fixing component (C) that fix the bush (D) and slide it off. Unscrew then the headvalve (E) using a 17 mm wrench and replace it.

WARNING: During this procedure check that the supporting surfaces are clean from any impurities and that the screwdown seals is correctly positioned.

SUBSTITUTION DE LA TÊTE

Fig. 8 - Avant d'effectuer cette opération il faut s'assurer que l'eau du réseau hydrique soit fermée. Enlever le bouchon en finition faisant attention à ne pas l'abîmer et dévisser les grains de fixation (A) pour pouvoir extraire la poignée (B). Dévisser les fixations (C) qui bloquent le boucle (D) et défilé ça même de la tête (E). Dévisser, enfin, la tête (E) en utilisant une clé de 17 mm et substituer-le.

ATTENTION: Pendant cette procédure il faut s'assurer que les surfaces d'appui soient nettoyées par des impuretés et du calcaire et que la garniture de la tête soit bien placée.

AUSTAUSCHEN DER OBERTEIL

Abb. 8 - Bevor man diese Tätigkeit durchführt, muß man sich vergewissern, dass die Versorgung zum Wassernetz unterbrochen ist.

Den Endverschluss herausnehmen, ohne ihn zu beschädigen, und den Bolzen (A) abschrauben, um den Handgriff herausnehmen zu können (B). Den Befestigungsstift der Befestigungsteil (C) und die Zwinge heben (D) vom der Oberteil (E). Schließlich das Oberteil (E) mit einem 17 mm Schlüssel abschrauben und mit einem neuen ersetzen.

ACHTUNG: Während dieses Verfahrens muß man sich vergewissern, dass die Auflageflächen frei von Verunreinigungen und Kalkablagerungen sind und dass die Dichtungen der Oberteil korrekt positioniert sind.

SUSTITUCIÓN DE LA MONTURA

Fig. 8 - Antes de efectuar dicha operación asegúrense que el agua de la red hídrica esté cerrada.

Quiten el taponcito de acabado cuidando con no dañarlo y destornillen la clavija de fijación (A) para extraer la maneta (B). Destornillen el componente de fijación (C) que boquea el anillo (D) y quitar el mismo de la montura (E). Finalmente destornillen la montura (E) con una llave de 17 mm y sustitúyanla.

CUIDADO: Durante este procedimiento asegúrense que las superficies de apoyo estén limpias de impurezas y cal y que las juntas esté bien posicionada.

ЗАМЕНА БУКСЫ

Рис. 8 - Перед выполнением этой операции убедитесь, что вода из водопроводной сети перекрыта.

Снимите отделочную пробку, обращая внимание на то, чтобы не повреждать ее, и выкрутите установочный винт (А), что позволяет удалить ручку (В). Выкрутите фиксирующий компонент (С), который блокирует втулку (D), и снимите ее с затвора (Е). Наконец, демонтируйте затвор (Е) с помощью ключа 17 мм и замените его.

ВНИМАНИЕ: Во время этой процедуры убедитесь, что опорные поверхности очищены от грязи и водного камня, и что уплотнительная прокладка буксы хорошо установлена.

ΑΝΤΙΚΑΤΑΣΤΑΣΗ ΤΗΣ ΒΙΔΑΣ

Εικ. 8 - Πριν να κάνετε το χειρισμό αυτό βεβαιωθείτε ότι το νερό του δικτύου ύδρευσης είναι κλειστό.

Βγάλτε την ταπίτσα φινιρίσματος προσέχοντας να μην την καταστρέψετε και ξεβιδώστε τον πείρο (Α) για να μπορέσετε να βγάλετε τη λαβή (Β). Ξεβιδώστε το εξάρτημα στερέωσης (C) που μπλοκάρει τον τριβέα (D) και βγάλτε τον από τη βίδα (E). Τέλος αποσυναρμολογήστε τη βίδα (E) με ένα κλειδί των 17 mm και αντικαταστήστε την.

ΠΡΟΣΟΧΗ: Κατά τη διάρκεια αυτής της διαδικασίας βεβαιωθείτε ότι οι επιφάνειες στήριξης είναι καθαρές από ακαθαρσίες και άλατα και ότι το παρέμβυσμα της βίδας είναι τοποθετημένο καλά.

头阀替换

图8 - 实施这个操作前先确保水网已经关闭。

取消经过表面处理的小塞，注意不要将其损坏并拧开无头螺丝（A）以抽出手柄（B）。拧松用于紧固衬套（D）的紧固件（C）然后将它从螺旋式阀门（E）中抽出。最后用17MM长的扳手将螺旋式阀门（E）卸下来并进行更换。

注意: 在这个程序中应该确保支撑面没有杂质和水垢以及头阀垫圈安放完好。

Fig. 9

Ch. 17 mm

NEW

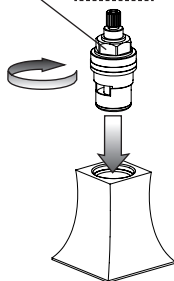

Fig. 10

2,5 mm

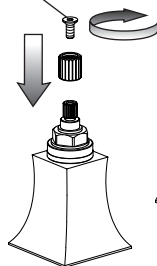

Fig. 11

CHIUDERE
CLOSE



Fig. 12

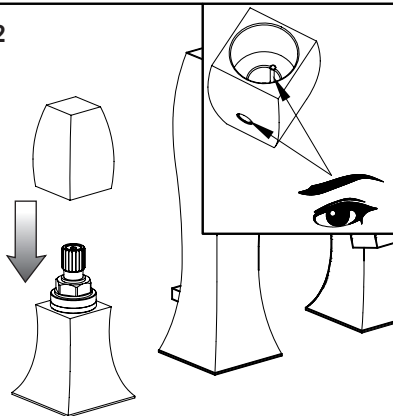

Fig. 13

OK!

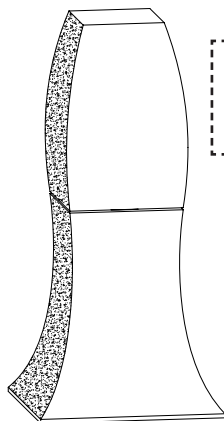
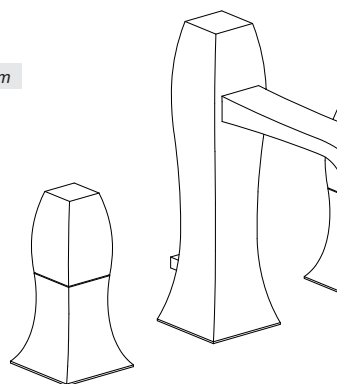

Fig. 14

2,5 mm



SOSTITUZIONE DEL VITONE

Fig. 9 - Installare il vitone nuovo sul corpo.

Fig. 10 - Installare i componenti tolti in precedenza dal vitone.

Fig. 11 - Ruotare, nella direzione indicata e fino a completa rotazione, il supporto per la maniglia di comando.

Fig. 12 - Inserire la maniglia di comando sul proprio supporto.

IMPORTANTE: per la corretta installazione delle maniglie assicurarsi che i riferimenti evidenziati si trovino posizionati esattamente come in figura e rispettivamente la spina di centraggio posizionata nella parte frontale e il foro per il grano di fissaggio posizionato nella parte posteriore.

Fig. 13-14 - Dopo aver verificato il corretto allineamento della maniglia, fissarla con il grano in dotazione ed inserire il tappino in finitura.

REPLACEMENT OF THE HEADVALVE

Fig. 9 - Install the new headvalve on the body.

Fig. 10 - Install the components previously removed from the headvalve.

Fig. 11 - Turn in the shown direction and to the full rotation, the support for control handle.

Fig. 12 - Insert the control handle on its support.

IMPORTANT: to properly install the handles make sure that references highlighted are positioned exactly as in the figure and respectively the centering pin positioned in the front part and the hole for the fastening pin positioned in the back.

Fig. 13-14 - After checking proper alignment of the handle, fasten it with the pin supplied and insert the finish plug.

SUBSTITUTION DE LA TÊTE

Fig. 9 - Installer la tête nouvelle sur le corps.

Fig. 10 - Installer les composants enlevés auparavant de la tête.

Fig. 11 - Tourner, dans la direction indiquée et jusqu'à rotation complète, le support pour la poignée de commande.

Fig. 12 - Insérer la poignée de commande sur son support.

IMPORTANT: pour l'installation correcte des poignées vérifier que les références mises en évidence soient positionnées exactement comme dans la figure et respectivement le goujon de centrage positionné dans la partie frontale et le trou pour le goujon de fixation positionné dans la partie postérieure.

Fig. 13-14 - Après avoir vérifié l'alignement correct de la poignée, la fixer avec le goujon fourni et insérer le bouchon en finition.

AUSTAUSCHEN DER OBERTEIL

Abb. 9 - Das neue Oberteil auf dem Körper installieren.

Abb. 10 - Die zuvor vom Oberteil entfernten Bestandteile installieren.

Abb. 11 - Das Gehäuse des Steuergriffs in der angegebenen Richtung drehen, und zwar solange, bis man eine vollständige Drehung vollzogen hat.

Abb. 12 - Den Steuergriff in das eigens dafür vorgesehenen Gehäuse einsetzen.

WICHTIG: Für eine korrekte Installation der Griffe muss man sich vergewissern, dass sich die gekennzeichneten Bezugnahmepunkte exakt dort befinden, wie es auf der Abbildung dargestellt ist und zwar so, dass der Zentrierstift im vorderen Teil positioniert ist und die Bohrung für den Haltestift im hinteren Teil positioniert ist.

Abb. 13-14 - Nachdem man sich über die korrekte Fluchtung des Griffes vergewissert hat, fixiert man diesen mit dem, in der Ausstattung enthaltenen Stift und setzt den Abschlussstopfen ein.

SUSTITUCIÓN DE LA MONTURA

Fig. 9 - Instalar la nueva montura sobre el cuerpo.

Fig. 10 - Instalar los componentes anteriormente quitados de la montura.

Fig. 11 - Giren, en el sentido indicado y hasta su completa rotación, el soporte para la maneta de control.

Fig. 12 - Introduzcan la maneta de control sobre su soporte.

IMPORTANTE: para la correcta instalación de las manetas, asegúrense de que las referencias evidenciadas se encuentren posicionadas exactamente como en la figura y, respectivamente, la espiga de centrado alojada en la parte frontal y el agujero para la clavija de fijación en la parte posterior.

Fig. 13-14 - Tras haber verificado la correcta alineación de la maneta, fíjenla con la clavija de fijación incluida en el suministro e introduzcan el tapón de acabado.

ЗАМЕНА БУКСЫ

Рис. 9 - Установите новую буксу в корпус.

Рис. 10 - Установите компоненты, ранее снятые с буксы.

Рис. 11 - Поверните в указанном направлении, вплоть до полного поворота, суппорт для ручки управления.

Рис. 12 - Наденьте ручку управления на ее суппорт.

ВАЖНО: чтобы обеспечить корректную установку ручек, выделенные в рисунке ссылки должны иметь ту же самую позицию, а именно центрирующий штифт должен находиться на передней стороне и отверстие для установочного винта на задней стороне.

Рис. 13-14 - После того, как проверили правильное выравнивание ручки, фиксируйте ее с помощью винта, включенного в комплект поставки, и вставьте отделочную пробку.

ΑΝΤΙΚΑΤΑΣΤΑΣΗ ΤΗΣ ΒΙΔΑΣ

Εικ. 9 - Τοποθετήστε την καινούργια βίδα επάνω στο σώμα.

Εικ. 10 - Τοποθετήστε τα εξαρτήματα που αφαιρέσατε προηγουμένως από τη βίδα.

Εικ. 11 - Στρέψτε, προς την κατεύθυνση που υποδεικνύεται και μέχρι την πλήρη περιστροφή, τη βάση για τη λαβή εντολής.

Εικ. 12 - Περάστε τη λαβή εντολής επάνω στο υποστήριγμά της.

ΣΗΜΑΝΤΙΚΟ: για τη σωστή τοποθέτηση των λαβών βεβαιωθείτε ότι οι σχετικές ενδείξεις που επισημαίνονται βρίσκονται τοποθετημένες ακριβώς όπως στην εικόνα και αντίστοιχα ο πείρος κεντραρίσματος είναι τοποθετημένος στο μπροστινό μέρος και η τρύπα για τον πείρο στερέωσης είναι τοποθετημένη στο πίσω μέρος.

Εικ. 13-14 - Αφού εξακριβώσετε τη σωστή ευθυγράμμιση της λαβής, στερεώστε την με τον παρεχόμενο πείρο και τοποθετήστε την ταπίτσα φινιρίσματος.

头阀替换

图9 - 在本体上安装新的旋塞式阀门。

图10 - 安装前从旋塞式阀门上取下的零件。

图11 - 按照标明的方向旋转控制手柄的安装座，一直旋转到底。

图12 - 在支座上插入控制手柄。

重要: 为准确安装手柄，需确保完全参照下面标注的参考位置来操作，对中销位于正面，无头固定螺丝所需孔位于背面。

图13-14 - 检查手柄跟地面准确平行以后，用随配的无头固定螺丝进行固定然后插入经过整饰的塞子。

Fig. 15

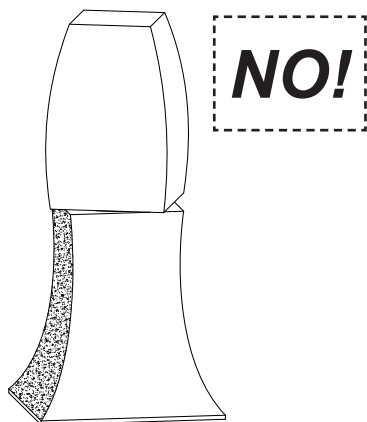

Fig. 16

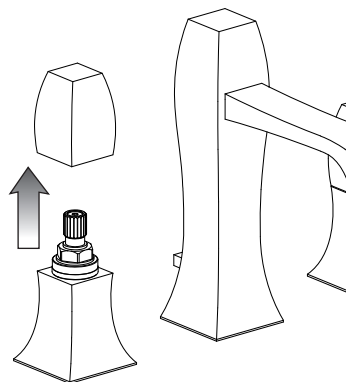

Fig. 17

18° = 1 Posizione
18° = 1 Position

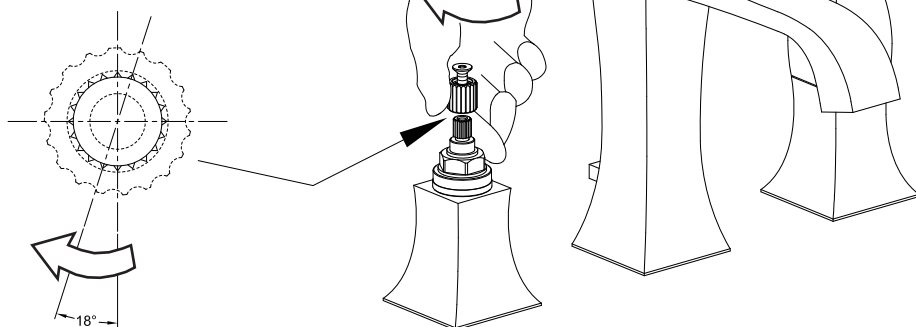

Fig. 18

2,5 mm

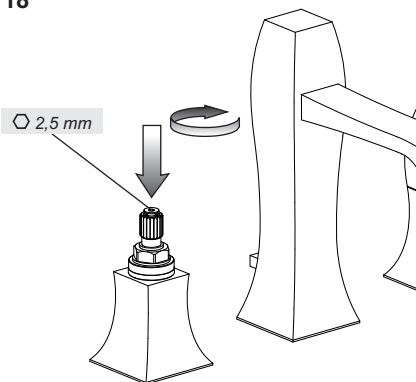
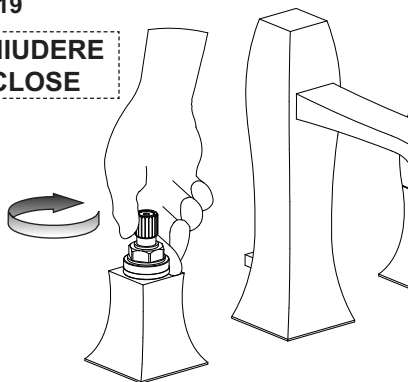
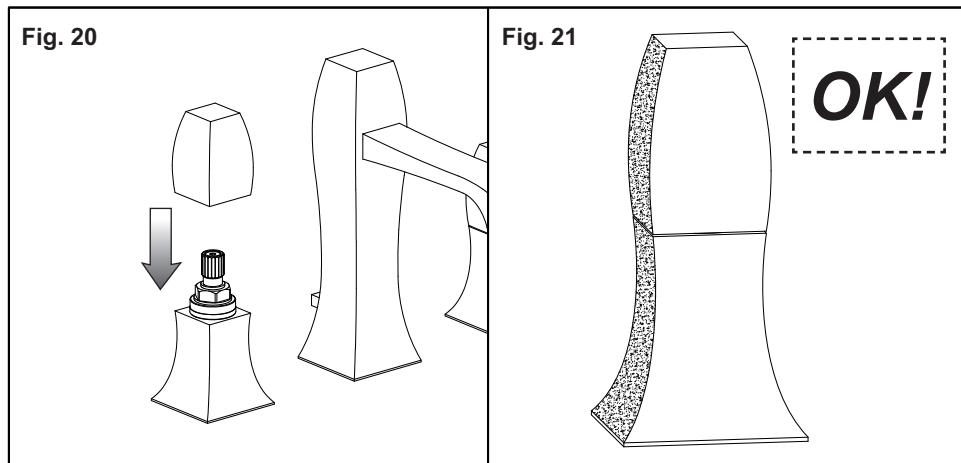

Fig. 19

CHIUDERE
CLOSE





SOSTITUZIONE VITONE

Fig. 15 - ALLINEAMENTO NON CORRETTO CON MANIGLIA INCLINATA VERSO SINISTRA

Fig. 16 - Togliere la maniglia dal supporto.

Fig. 17 - Svitare il supporto e ruotarlo di una posizione (18°) nella direzione in cui risultava inclinata la maniglia.

Fig. 18 - Fissare il supporto nella nuova posizione.

Fig. 19 - Ruotare, nella direzione indicata e fino a completa rotazione, il supporto per la maniglia di comando.

Fig. 20-21 - Inserire la maniglia di comando sul proprio supporto.

Ripetere questi passaggi fino ad ottenere il corretto allineamento della maniglia.

HEADVALVE REPLACEMENT

Fig. 15 - INCORRECT ALIGNMENT WITH HANDLE INCLINED TO THE LEFT

Fig. 16 - Remove the handle from the support.

Fig. 17 - Unscrew the support and turn it by one position (18°) in the direction in which the handle was inclined.

Fig. 18 - Fasten the support in the new position.

Fig. 19 - Turn in the shown direction and to the full rotation, the support for control handle.

Fig. 20-21 - Insert the control handle on its support.

Repeat these steps until the handle is properly aligned.

SUBSTITUTION DE LA TÊTE

Fig. 15 - ALIGNEMENT NON CORRECT AVEC POIGNEE INCLINEE VERS GAUCHE

Fig. 16 - Enlever la poignée du support.

Fig. 17 - Dévisser le support et le tourner d'une position (18°) dans la direction dans laquelle la poignée était inclinée.

Fig. 18 - Fixer le support dans la nouvelle position.

Fig. 19 - Tourner, dans la direction indiquée et jusqu'à rotation complète, le support pour la poignée de commande.

Fig. 20-21 - Insérer la poignée de commande sur son support.

Répéter ces passages jusqu'à obtenir l'alignement correct de la poignée.

AUSWECHSELN DES OBERTEILS

Abb. 15 - UNKORREKTE FLUCHTUNG BEI EINEM NACH LINKS GENEIGTEN GRIFF

Abb. 16 - Den Griff aus dem Gehäuse entfernen.

Abb. 17 - Das Gehäuse losschrauben und um eine Position (18°) drehen, und zwar in die Richtung, in der sich der Griff als geneigt erweist.

Abb. 18 - Das Gehäuse in der neuen Position fixieren.

Abb. 19 - Das Gehäuse des Steuergriffs in der angegebenen Richtung drehen, und zwar solange, bis man eine vollständige Drehung vollzogen hat.

Abb. 20-21 - Den Steuergriff in das eigens dafür vorgesehenen Gehäuse einsetzen.

Diese Tätigkeiten so lange wiederholen, bis man eine korrekte Fluchtung des Griffes verwirklicht hat.

SUSTITUCIÓN DE LA MONTURA

Fig. 15 - ALINEACIÓN INCORRECTA CON MANETA INCLINADA HACIA LA IZQUIERDA

Fig. 16 - Remuevan la maneta del soporte.

Fig. 17 - Destornillen el soporte y gírenlo de una posición (18°) en el sentido en el cual la maneta aparece inclinada.

Fig. 18 - Fijen el soporte en la nueva posición.

Fig. 19 - Giren, en el sentido indicado y hasta su completa rotación, el soporte para la maneta de control.

Fig. 20-21 - Introduzcan la maneta de control sobre su soporte.

Repitan estas operaciones hasta obtener la correcta alineación de la maneta.

ЗАМЕНА БУКСЫ

Рис. 15 - НЕПРАВИЛЬНОЕ ВЫРАВНИВАНИЕ С РУЧКОЙ. ПОВЕРНУТОЙ ВЛЕВО

Рис. 16 - Снимите ручку с суппорта.

Рис. 17 - Отвинтите суппорт и поверните его на одно положение (18°) по направлению, в которое была повернута ручка.

Рис. 18 - Закрепите суппорт в новом положении.

Рис. 19 - Поверните в указанном направлении, вплоть до полного поворота, суппорт для ручки управления.

Рис. 20-21 - Наденьте ручку управления на ее суппорт.

Повторите вышеупомянутые операции до тех пор, пока получается правильное выравнивание ручки.

ΑΝΤΙΚΑΤΑΣΤΑΣΗ ΤΗΣ ΒΑΣΗΣ

Εικ. 15 - ΜΗ ΣΩΣΤΗ ΕΥΘΥΓΡΑΜΜΙΣΗ ΜΕ ΛΑΒΗ ΚΕΚΛΙΜΕΝΗ ΠΡΟΣ ΑΡΙΣΤΕΡΑ

Εικ. 16 - Βγάλτε τη λαβή από τη βάση.

Εικ. 17 - Ξεβιδώστε τη βάση και γυρίστε την κατά μία θέση (18°) προς την κατεύθυνση που ήταν κεκλιμένη η λαβή.

Εικ. 18 - Στερεώστε τη βάση στη νέα θέση.

Εικ. 19 - Στρέψτε, προς την κατεύθυνση που υποδεικνύεται και μέχρι την πλήρη περιστροφή, τη βάση για τη λαβή εντολής.

Εικ. 20-21 - Περάστε τη λαβή εντολής επάνω στη βάση της.

Επαναλάβετε αυτά τα βήματα μέχρι να πετύχετε τη σωστή ευθυγράμμιση της λαβής.

头圈替换

图15 - 手柄往左倾斜没有正确与地面平行

图16 - 取下支座手柄。

图17 - 拧松支座并按照手柄倾斜的方向旋转 (18°) 位置。

图18 - 在新位置固定好支座。

图19 - 按照标明的方向旋转控制手柄的安装座，一直旋转到底。

图20-21 - 在支座上插入控制手柄。

重复这些步骤直到手柄与地面准确平行。

Fig. 22

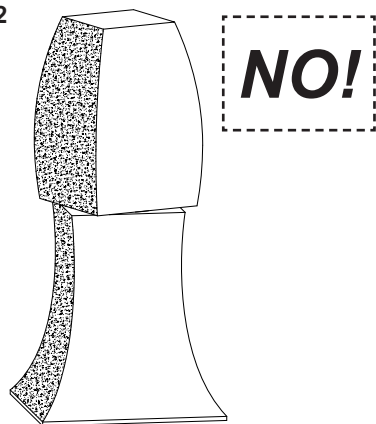

Fig. 23

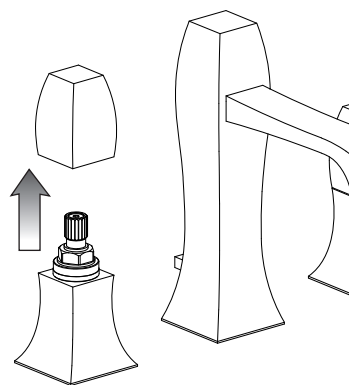

Fig. 24

18° = 1 Posizione
18° = 1 Position

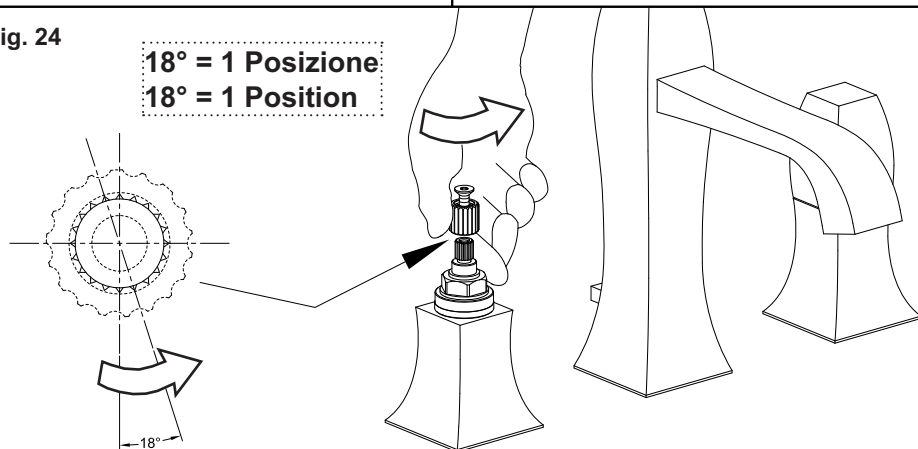

Fig. 25

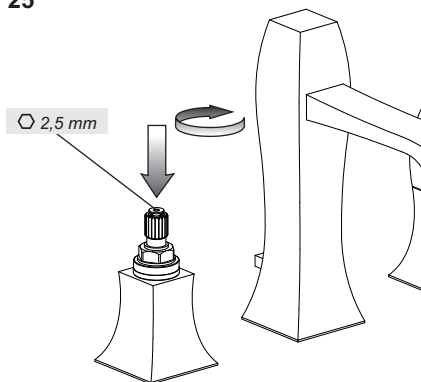
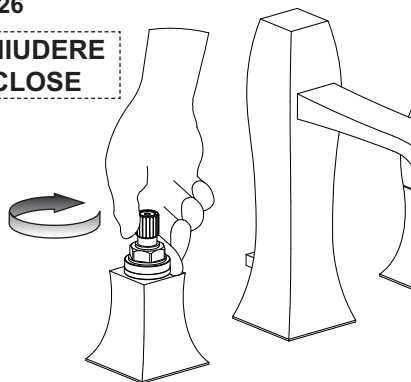
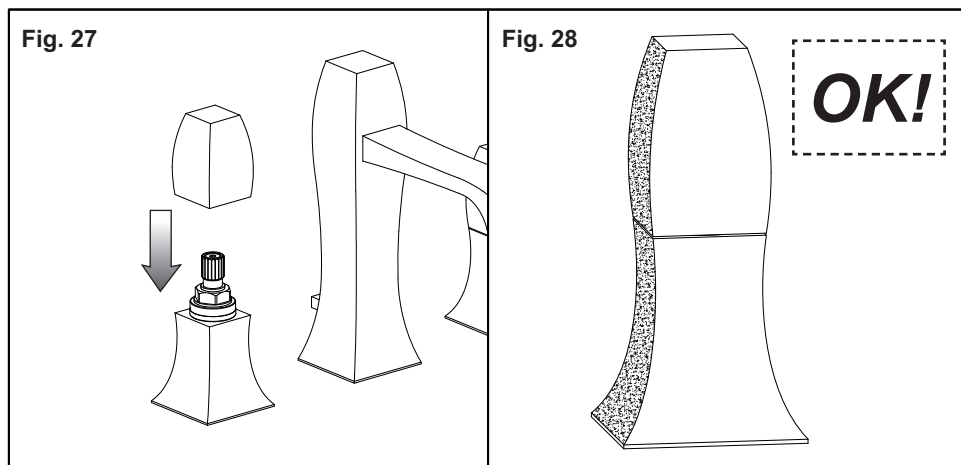

Fig. 26

CHIUDERE
CLOSE





SOSTITUZIONE VITONE

Fig. 22 - ALLINEAMENTO NON CORRETTO CON MANIGLIA INCLINATA VERSO DESTRA

Fig. 23 - Togliere la maniglia dal supporto.

Fig. 24 - Svitare il supporto e ruotarlo di una posizione (18°) nella direzione in cui risultava inclinata la maniglia.

Fig. 25 - Fissare il supporto nella nuova posizione.

Fig. 26 - Ruotare, nella direzione indicata e fino a completa rotazione, il supporto per la maniglia di comando.

Fig. 27-28 - Inserire la maniglia di comando sul proprio supporto.

Ripetere questi passaggi fino ad ottenere il corretto allineamento della maniglia.

HEADVALVE REPLACEMENT

Fig. 22 - INCORRECT ALIGNMENT WITH HANDLE INCLINED TO THE RIGHT

Fig. 23 - Remove the handle from the support.

Fig. 24 - Unscrew the support and turn it by one position (18°) in the direction in which the handle was inclined.

Fig. 25 - Fasten the support in the new position.

Fig. 26 - Turn in the shown direction and to the full rotation, the support for control handle.

Fig. 27-28 - Insert the control handle on its support.

Repeat these steps until the handle is properly aligned.

SUBSTITUTION DE LA TÊTE

Fig. 22 - ALIGNEMENT NON CORRECT AVEC POIGNEE INCLINEE VERS DROITE

Fig. 23 - Enlever la poignée du support.

Fig. 24 - Dévisser le support et le tourner d'une position (18°) dans la direction dans laquelle la poignée était inclinée.

Fig. 25 - Fixer le support dans la nouvelle position.

Fig. 26 - Tourner, dans la direction indiquée et jusqu'à rotation complète, le support pour la poignée de commande.

Fig. 27-28 - Insérer la poignée de commande sur son support.

Répéter ces passages jusqu'à obtenir l'alignement correct de la poignée.

AUSWECHSELN DES OBERTEILS

Abb. 22 - UNKORREKTE FLUCHTUNG BEI EINEM NACH RECHTS GENEIGTEN GRIFF

Abb. 23 - Den Griff aus dem Gehäuse entfernen.

Abb. 24 - Das Gehäuse losschrauben und um eine Position (18°) drehen, und zwar in die Richtung, in der sich der Griff als geneigt erweist.

Abb. 25 - Das Gehäuse in der neuen Position fixieren.

Abb. 26 - Das Gehäuse des Steuergriffs in der angegebenen Richtung drehen, und zwar solange, bis man eine vollständige Drehung vollzogen hat.

Abb. 27-28 - Den Steuergriff in das eigens dafür vorgesehene Gehäuse einsetzen.

Diese Tätigkeiten so lange wiederholen, bis man eine korrekte Fluchtung des Griffes verwirklicht hat.

SUSTITUCIÓN DE LA MONTURA

Fig. 22 - ALINEACIÓN INCORRECTA CON MANETA INCLINADA HACIA LA DERECHA

Fig. 23 - Remuevan la maneta del soporte.

Fig. 24 - Destornillen el soporte y gírenlo de una posición (18°) en el sentido en el cual la maneta aparece inclinada.

Fig. 25 - Fijen el soporte en la nueva posición.

Fig. 26 - Giren, en el sentido indicado y hasta su completa rotación, el soporte para la maneta de control.

Fig. 27-28 - Introduzcan la maneta de control sobre su soporte.

Repitan estas operaciones hasta obtener la correcta alineación de la maneta.

ЗАМЕНА БУКСЫ

Рис. 22 - НЕПРАВИЛЬНОЕ ВЫРАВНИВАНИЕ С РУЧКОЙ. ПОВЕРНУТОЙ ВПРАВО

Рис. 23 - Снимите ручку с суппорта.

Рис. 24 - Отвинтите суппорт и поверните его на одно положение (18°) по направлению, в которое была повернута ручка.

Рис. 25 - Закрепите суппорт в новом положении.

Рис. 26 - Поверните в указанном направлении, вплоть до полного поворота, суппорт для ручки управления.

Рис. 27-28 - Наденьте ручку управления на ее суппорт.

Повторите вышеупомянутые операции до тех пор, пока получается правильное выравнивание ручки.

ΑΝΤΙΚΑΤΑΣΤΑΣΗ ΤΗΣ ΒΑΣΗΣ

Εικ. 22 - ΜΗ ΣΩΣΤΗ ΕΥΘΥΓΡΑΜΜΙΣΗ ΜΕ ΛΑΒΗ ΚΕΚΛΙΜΕΝΗ ΠΡΟΣ ΤΑ ΔΕΞΙΑ

Εικ. 23 - Βγάλτε τη λαβή από τη βάση.

Εικ. 24 - Ξεβιδώστε τη βάση και γυρίστε την κατά μία θέση (18°) προς την κατεύθυνση που ήταν κεκλιμένη η λαβή.

Εικ. 25 - Στερεώστε τη βάση στη νέα θέση.

Εικ. 26 - Στρέψτε, προς την κατεύθυνση που υποδεικνύεται και μέχρι την πλήρη περιστροφή, τη βάση για τη λαβή εντολής.

Εικ. 27-28 - Περάστε τη λαβή εντολής επάνω στη βάση της.

Επαναλάβετε αυτά τα βήματα μέχρι να πετύχετε τη σωστή ευθυγράμμιση της λαβής.

头圈替换

图22 - 手柄往右倾斜没有正确与地面平行

图23 - 取下支座手柄。

图24 - 拧松支座并按照手柄倾斜的方向旋转 (18°) 位置。

图25 - 在新位置固定好支座。

图26 - 按照标明的方向旋转控制手柄的安装座，一直旋转到底。

图27-28 - 在支座上插入控制手柄。

重复这些步骤直到手柄与地面准确平行。

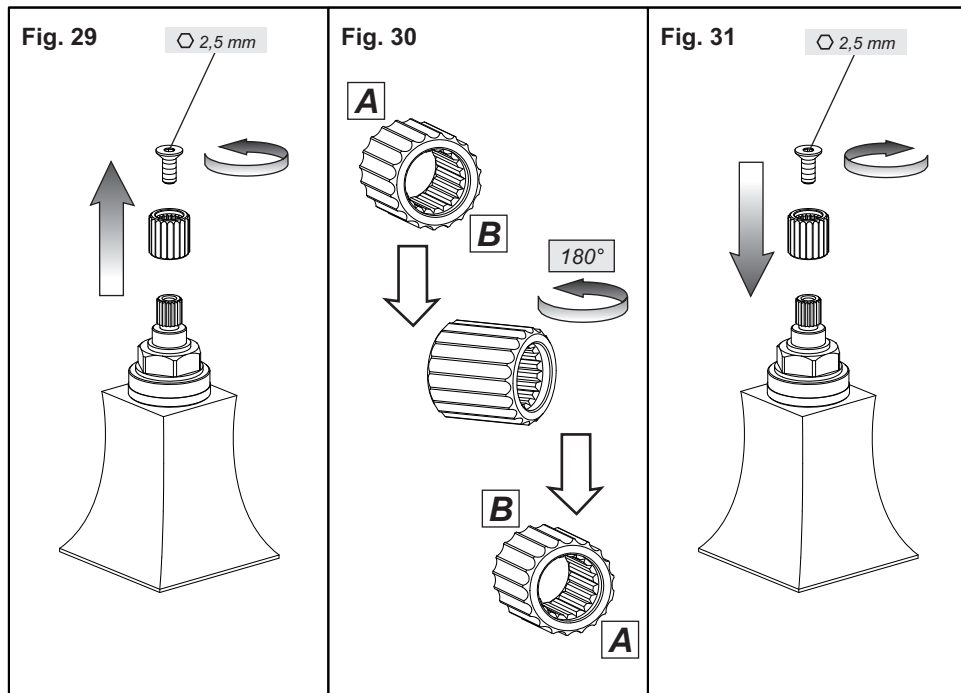

ATTENZIONE!

Nel caso NON si sia ottenuto il corretto allineamento della maniglia, svitare la vite che blocca il supporto interessato e ruotare lo stesso di 180°, quindi installare nuovamente il tutto sul corpo incasso. Ripetere le operazioni illustrate da figura 10 a figura 28 fino al conseguimento del corretto allineamento della maniglia.

WARNING!

If the handle is NOT properly aligned, loosen the screw that locks the concerned support and turn it by 180°, then install again all on the built-in body. Repeat the operations illustrated from figure 10 to figure 28 until proper handle alignment is achieved.

ATTENTION!

Si on N'A PAS obtenu l'alignement correct de la poignée, dévisser la vis qui bloque le support concerné et le tourner de 180°, ensuite installer à nouveau tout sur le corps encastré. Répéter les opérations illustrées de la figure 10 à la figure 28 jusqu'à obtenir l'alignement correct de la poignée.

ACHTUNG!

Sollte sich die Fluchtung des Griffes als NICHT korrekt erweisen, schraubt man die Schraube, welche das betreffende Gehäuse blockiert, los und dreht dieses um 180°, dann das Ganze erneut auf dem Einbaukörper installieren. Die von Abb. 10 bis Abb. 28 abgebildeten Arbeitsvorgänge wiederholen, bis zur korrekten Ausrichtung des Griffes.

¡CUIDADO!

En el caso de que NO obtuvieron la alineación correcta de la maneta, destornillen el tornillo que bloquea el correspondiente soporte y gírenlo de 180°, sucesivamente vuelvan a instalar el conjunto sobre el cuerpo por empotrar. Repitan las operaciones ilustradas de la figura 10 a la figura 28 hasta que obtengan la correcta alineación de la maneta.

ВНИМАНИЕ!

В случае, если не было получено правильное выравнивание ручки, отвинтите винт, крепящий суппорт, и поверните его на 180°, затем установите все эти компоненты на встроенный корпус. Повторите операции, описанные в рисунках с 10 до 28, до тех пор, пока будет достигнуто корректное выравнивание ручки.

ΠΡΟΣΟΧΗ!

Σε περίπτωση που ΔΕΝ έχει επιτευχθεί η σωστή ευθυγράμμιση της λαβής, ξεβιδώστε τη βίδα που μπλοκάρει τη σχετική βάση και στρέψτε την κατά 180°, στη συνέχεια τοποθετήστε το πάλι όλο επάνω στο σώμα εντοιχισμού. Επαναλάβετε τις ενέργειες που απεικονίζονται από την εικόνα 10 έως την εικόνα 28 μέχρι την επίτευξη της σωστής ευθυγράμμισης της λαβής.

注意!

如果不能实现手柄正确对位，请拧开相关支承的固定螺丝并将其旋转180°，接着将所有各部件重新安装到嵌入体上。重复从图10至图28中所示操作直至实现手柄的正确对齐。

Art. 31401-31403

Fig. 32

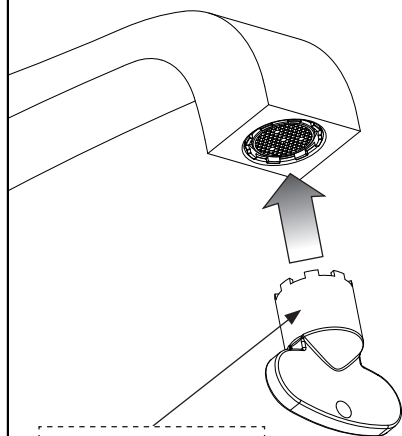

Fornita in dotazione
Supplied
Fourni
Mitgeliefert

Includo en el suministro
Поставляется в комплекте
Παρέχεται με τον εξοπλισμό
包含于配件中

Fig. 33

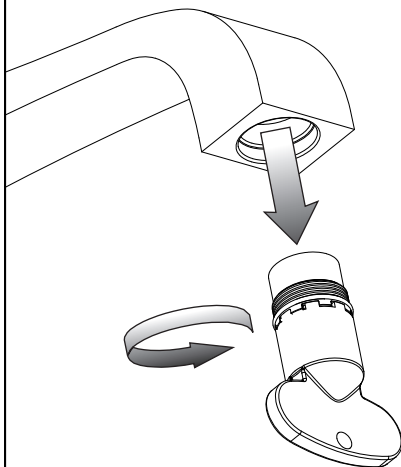

PULIZIA / SOSTITUZIONE DELL'AERATORE - ART. 31401-31403

Prima di effettuare tale operazione assicurarsi che l'acqua della rete idrica sia chiusa.

Nel caso l'erogazione non fosse fluida svitare l'aeratore utilizzando la chiave in dotazione ed estrarlo dalla propria sede. Se l'aeratore fosse otturato è sufficiente sciacquarlo con acqua corrente, senza utilizzare detersivi. Nel caso fosse danneggiato è possibile sostituirlo e rimontare il tutto nella sequenza inversa.

AERATOR CLEANING / REPLACING - ART. 31401-31403

Before carrying out this operation make sure that water supply is turned off.

If the supply is not fluid unscrew the aerator using the wrench supplied and remove it from its seat. If the aerator is clogged just rinse it with running water, without using detergents. If it is damaged just replace it and assemble everything in the opposite sequence.

NETTOYAGE / SUBSTITUTION DE L'AERATEUR - ART. 31401-31403

Avant d'effectuer la substitution de la cartouche, vérifier que la connexion de l'eau est fermée.

Si le débit n'est pas fluide dévisser l'aérateur utilisant la clé fournie et l'extraire de son siège. Si l'aérateur est obstrué il suffit de le rincer à l'eau courante, sans utiliser de détergents. S'il est abîmé on peut le remplacer et tout remonter dans la séquence inverse.

REINIGUNG / AUSTAUSCH DES BELÜFTERS - ART. 31401-31403

Bevor man die Kartusche austauscht muß man sich vergewissern, dass das Wasserversorgungsnetz geschlossen ist.

Falls die Strömung ungenügend flüssig ist, schrauben Sie den Belüfter über den mitgelieferten Schlüssel ab und entfernen Sie ihn von seinem Sitz. Falls der Belüfter verstopft ist, genügt es, ihn mit fließendem Wasser auszuspülen, ohne Waschmittel anzuwenden. Falls er beschädigt ist, ersetzen Sie ihn, und danach montieren Sie die ganzen Bestandteile in umgekehrter Reihenfolge wieder.

LIMPIEZA / SUSTITUCIÓN DEL AIREADOR - ART. 31401-31403

Antes de sustituir el cartucho, asegúrense que la conexión del agua esté cerrada.

En el caso de que la erogación no fuese fluida, destornillen el aireador utilizando la llave incluida en el suministro y extraíganlo de su propio asiento. Si el aireador resultara atascado es suficiente enjuagarlo con agua corriente sin utilizar detergentes. En el caso de que fuera dañado, sustitúyanlo y vuelvan a montar el conjunto con secuencia inversa.

ЧИСТКА И ЗАМЕНА АЭРАТОРА - ART. 31401-31403

Перед выполнением этой операции убедитесь, что вода из водопроводной сети перекрыта.

Если вода вытекает неравномерно, отвинтите аэратор при помощи входящего в комплект ключа и извлеките его из гнезда. Если аэратор засорен, достаточно промыть его в проточной воде без использования моющих средств. Если фильтр поврежден, то можно заменить его с последующей установкой на место в обратной последовательности.

ΚΑΘΑΡΙΣΜΟΣ / ΑΝΤΙΚΑΤΑΣΤΑΣΗ ΤΟΥ ΑΕΡΙΣΤΗ - ART. 31401-31403

Πριν να κάνετε το χειρισμό αυτό βεβαιωθείτε ότι το νερό του δικτύου ύδρευσης είναι κλειστό.

Σε περίπτωση που η παροχή δεν είναι ομαλή ξεβιδώστε το εξάρτημα της βρύσης που εμποδίζει το τίναγμα του νερού χρησιμοποιώντας το κλειδί που παρέχεται και βγάλτε το από την έδρα του. Εάν το εξάρτημα της βρύσης που εμποδίζει το τίναγμα του νερού είναι βουλωμένο αρκεί να το ξεβγάλετε με τρεχούμενο νερό, χωρίς να χρησιμοποιήσετε απορρυπαντικά. Σε περίπτωση που έχει φθαρεί μπορείτε να το αντικαταστήσετε και να το επανασυναρμολογήσετε όλο με την αντίστροφη σειρά.

清洗/更换通风器 - ART. 31401-31403

清洗或更换通风器之前，确保供水网管处于关闭状态。

如遇到出水不畅的情况，使用配件中的扳手旋拧通风器，将其从混水器上取下。如果通风器被堵塞，需用水流冲洗干净，不得使用清洁剂。如果通风器已损坏，可更换新的通风器，按照拆卸的相反步骤将其安装至原位。

Art. 31407

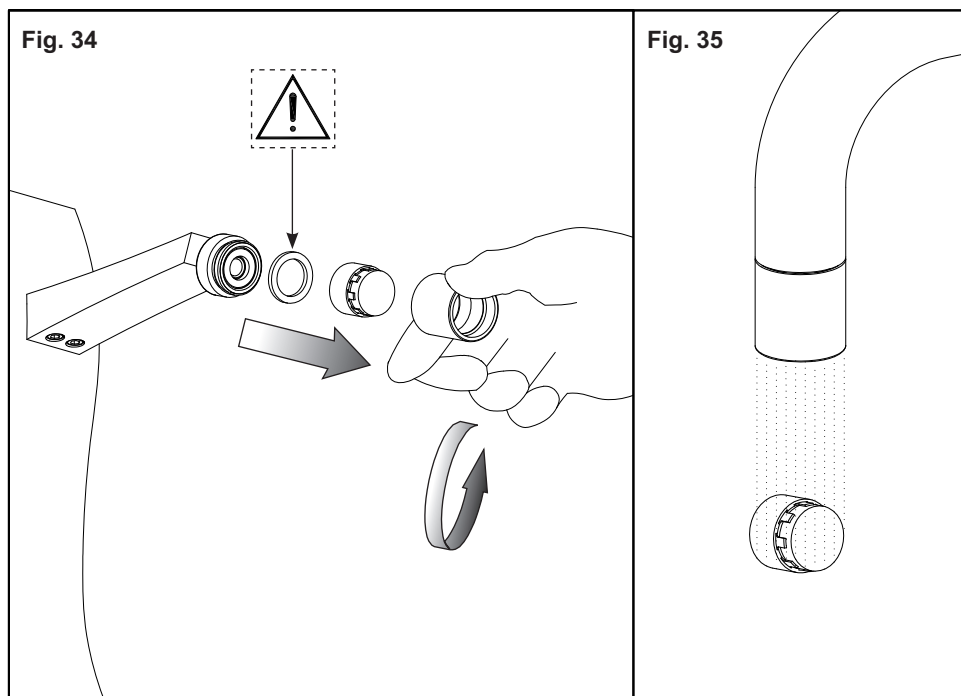

PULIZIA / SOSTITUZIONE DELL'AERATORE - ART. 31407

Nel caso l'erogazione non fosse fluida svitare manualmente il porta aeratore, estrarre il filtro senza danneggiare e/o smarrire la guarnizione. Se l'aeratore fosse otturato è sufficiente sciacquare il filtro con acqua corrente, senza utilizzare detersivi. Nel caso fosse danneggiato è possibile sostituire filtro e guarnizione e rimontare il tutto nella sequenza inversa.

AERATOR CLEANING / REPLACING - ART. 31407

If the supply is not fluid unscrew manually the aerator-holder, remove the filter without damaging and/or losing the gasket. If the filter is clogged just rinse it with running water without using any detergents. If it is damaged it can be replaced, together with a new gasket, and they have to be reassembled in the opposite sequence.

NETTOYAGE / SUBSTITUTION DE L'AERATEUR - ART. 31407

Si le débit n'est pas fluide dévisser manuellement le porte-aérateur, extraire le filtre sans abîmer et/ou perdre la gaine. Si le filtre est obturé il suffit de le rincer avec de l'eau courante sans utiliser de détergents. S'il est abîmé on peut le remplacer, avec la nouvelle gaine et tout remonter dans la séquence inverse.

REINIGUNG / AUSTAUSCH DES BELÜFTERS - ART. 31407

Falls die Wasserversorgung nicht genügend flüssig ist, schrauben Sie das Gehäuse des Belüfters manuell ab und nehmen Sie den Filter heraus, ohne die Dichtung zu verlieren/beschädigen. Falls der Filter verstopft ist, genügt es, ihn mit fließendem Wasser auszuspülen, ohne Waschmittel zu verwenden. Falls er beschädigt ist, kann er ausgetauscht werden, indem eine neue Dichtung hinzugefügt wird und alle Bestandteile in umgekehrter Reihenfolge wieder montiert werden.

LIMPIEZA / SUSTITUCIÓN DEL AIREADOR - ART. 31407

En le caso de que la erogación no fuese fluida, destornillen manualmente el porta-aireador, extraigan el filtro sin dañar y/o perder la junta. Si el filtro resultara atascado, será suficiente enjuagarlo utilizando agua corriente sin detergentes. En el caso de que fuese dañado será posible sustituirlo, colocando una nueva junta, y volver a montar el conjunto según la secuencia inversa.

ЧИСТКА И ЗАМЕНА АЭРАТОРА - ART. 31407

Если струя воды неровная, отвинтите вручную держатель аэратора, выньте фильтр, не повреждая и сохраняя уплотнительную прокладку. Если аэратор засорен, достаточно промыть фильтр в проточной воде без использования моющих средств. Если фильтр поврежден, то можно заменить его и прокладку с последующей установкой на место в обратной последовательности.

ΚΑΘΑΡΙΣΜΟΣ / ΑΝΤΙΚΑΤΑΣΤΑΣΗ ΤΟΥ ΑΕΡΙΣΤΗ - ART. 31407

Εάν η παροχή δεν είναι υγρή ξεβιδώστε με το χέρι την υποδοχή του εξαεριστήρα, αφαιρέστε το φίλτρο χωρίς να προκαλέσετε ζημιά ή/και να χάσετε το παρέμβυσμα. Εάν το φίλτρο έχει φράξει απλά ξεπλύνετε με νερό της βρύσης, χωρίς καθαριστικά προϊόντα. Εάν έχει προκληθεί ζημιά σε αυτό μπορείτε να το αντικαταστήσετε, με ένα νέο παρέμβυσμα, και θα πρέπει να συναρμολογήσετε εκ νέου ακολουθώντας την αντίστροφη διαδικασία.

清洗/更换通风器 - ART. 31407

如遇到出水不畅的情况，手动拧开通风器，取出其中的过滤装置，注意不要损坏或遗失密封圈。如果通风器被堵塞，需用水流冲洗干净，不得使用清洁剂。如果通风器已损坏，可更换新的过滤装置和密封圈，按照拆卸的相反步骤将其安装至原位。

