

PROGRAMMA MISCELAZIONE BAGNO
BATHROOM MIXING PROGRAM
PROGRAMME DU MITIGEUR POUR LA SALLE DE BAIN
BAD-MISCHUNGSPROGRAMM
PROGRAMA MEZCLADORES BAÑO

RETTANGOLO

Art. 20603



Gessi S.p.A.

Fraz. Vintebbio Via Marconi 27/A 13037 Serravalle Sesia (VC) Italy

Tel. 0163/451711 r.a. - Fax 0163/459273

E-mail: gessi@gessi.it - www.gessi.it

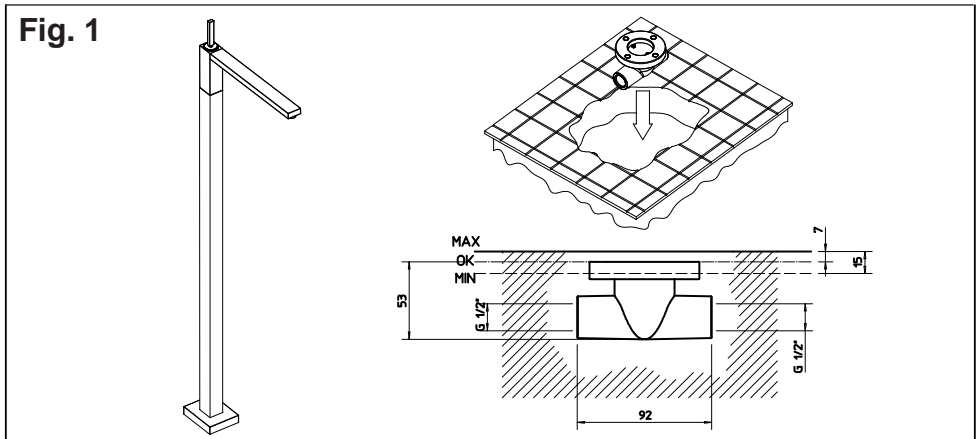

Fig. 1

Prima di effettuare tale operazione, assicurarsi che l'acqua della rete idrica sia chiusa. Una volta creata la sede per il corpo ad incasso alloggiarlo come in figura, avendo cura di rispettare la planarità con il pavimento e facendo riferimento alle misure indicate per la profondità di incasso (può essere utile usare una livella). Collegare le utenze e procedere al collaudo.

Fig. 1

Avant d'effectuer cette operation s'assurer que le reseau d'alimentation de l'eau soit fermé. Une fois crée l'emplacement pour le corps à encaissement, il faut le placer comme dans la figure, en ayant soin de respecter la planéité avec le sol et en faisant référence aux mesures indiquées pour la profondeur d'encaissement (il peut être utile d'employer un niveau). Relier les usages et procéder à l'essai.

Pict. 1

Before proceeding with this stage, make sure that the water net is properly closed. Once the seat for the built-in body has been created, place it as shown in figure, taking care to observe the planarity with the floor and refer to the indicated measurements for the built-in depth (it can be useful to use a level). Connect the users and start with the test.

Abb. 1

Kontrollieren Sie bitte, dass das Wasser des Netzes geschlossen worden ist. Nachdem man die Unterbringung für den Einbaukörper vorbereitet hat, setzt man diesen entsprechend der Abbildung darin ein, wobei darauf zu achten ist, dass die Ebenheit mit dem Fußboden gewährleistet ist und sich an die, für die Einbautiefe angegebenen Abmessungen hält (zu diesem Zweck ist der Einsatz einer Wasserwaage von Nutzen). Die Abnahmevorrichtungen anschließen und mit der Abnahme fortfahren.

Fig. 1

Antes de efectuar dicha operacion asegurense que el agua de la red hidrica este cerrada. Tras haber creado un asiento para el cuerpo por empotrar, alójenlo como indicado en la figura cuidando con respetar las medidas indicadas para la profundidad por empotrar (Puede ser útil el empleo de un nivel de burbuja). Conecten las líneas y efectuen el ensayo de las mismas.

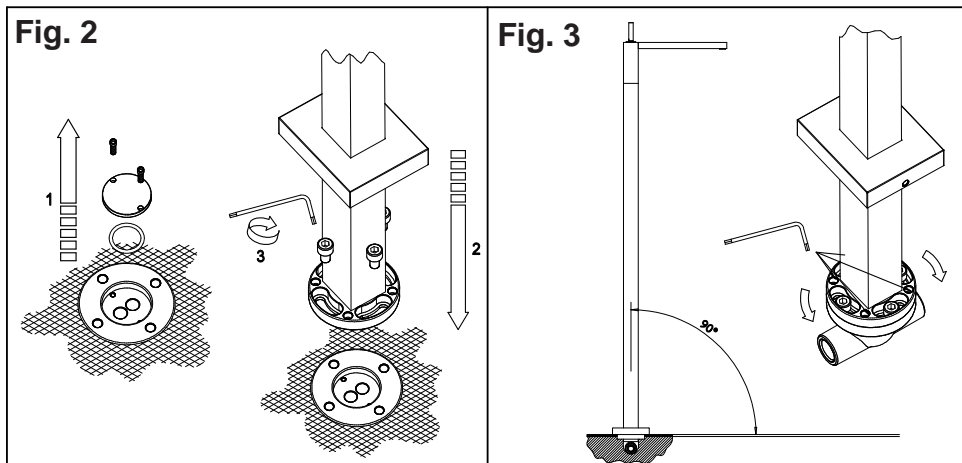

Fig. 2-3

Dopo aver verificato l'assenza di perdite, togliere il tappo di collaudo (1) e procedere al fissaggio del monocomando: accertarsi che i tubetti fissati nel monocomando entrino nelle rispettive sedi nel corpo, questo garantirà l'erogazione. Fissare il miscelatore alla base (2) con le apposite viti in dotazione (3), e correggere l'eventuale inclinazione in modo che sia perpendicolare al piano.

Fig. 2-3

Après avoir vérifié l'absence de pertes, il faut enlever le bouchon d'essai (1) et procéder au fixation de la mono-commande: Il faut s'assurer que les petits tuyaux fixés dans la mono-commande entrent dans leurs emplacements dans le corps, ceci garantira la distribution. Fixer le mélangeur à la base (2) avec les vis en dotation (3), et corriger l'éventuelle inclinaison de façon qu'elle soit perpendiculaire au plan.

Pict. 2-3

After having checked the absence of leakage, remove the test cap (1) and continue with the fixing of the single handle: check that the small fixed pipes in the single handle enter the related seats of the body, this will guarantee the supply. Fix the mixer to the basis (2) with the proper equipped screws (3), and correct the possible inclination so that it will be perpendicular to the surface.

Abb. 2-3

Nachdem man sich vergewissert hat, dass keine Wasserverluste vorliegen, entfernt man den Abnahmestopfen (1) und fährt mit der Befestigung der Einhebel-Mischbatterie fort. Um die Wasserabgabe zu gewährleisten vergewissert man sich, dass die in der Einhebel-Mischbatterie befestigten Schläuche korrekt in den jeweiligen Sitzen des Körpers eingefügt sind. Die Mischbatterie an der Unterseite (2) mit den, in der Ausstattung befindlichen, eigens dafür vorgesehenen Schrauben fixieren (3) und eine gegebenenfalls auftretende Neigung so korrigieren, dass diese senkrecht zur Fläche ist.

Fig. 3-4

Tras haber verificado que no haya pérdidas, quiten el tapón de ensayo (1) y efectúen el acoplamiento con el monomando: Asegúrense que los tubos fijados al monomando entren en los correspondientes asientos realizados sobre el cuerpo, lo cual garantizará la erogación. Fijen el mezclador a la base (2) con los correspondientes tornillos incluidos en el suministro (3), y corrijan la eventual inclinación de manera que se encuentre perpendicular al plano.

Fig. 4

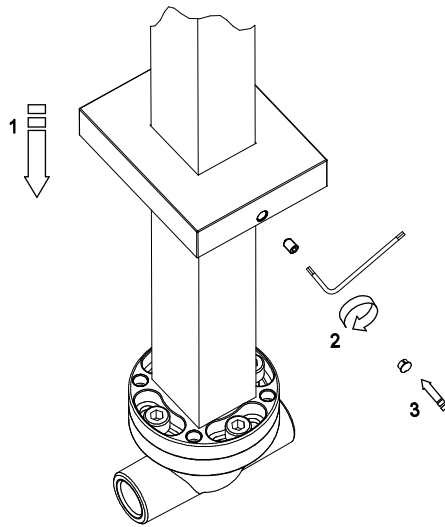

Fig. 4

Scorrere il rosone fino a terra (1), fissarlo con il grano in dotazione (2) e inserire il tappo di copertura (3).

Fig. 4

Glisser la rose jusqu'à terre (1), la fixer avec le grain en dotation (2) et insérer le bouchon de couverture (3).

Pict. 4

Slide the hood till the ground (1), fix it with the equipped dowel (2) and introduce the covering cap (3).

Abb. 4

Die Rosette bis zum Fußboden gleiten lassen (1), mit den, in der Ausstattung befindlichen Stift fixieren (2) und den Abdeckstopfen einsetzen (3).

Fig 4

Hagan deslizar la roseta hacia el suelo (1), fijenla con la clavija incluida en el suministro (2) y introduzcan el tapón de cobertura (3).

Fig. 5

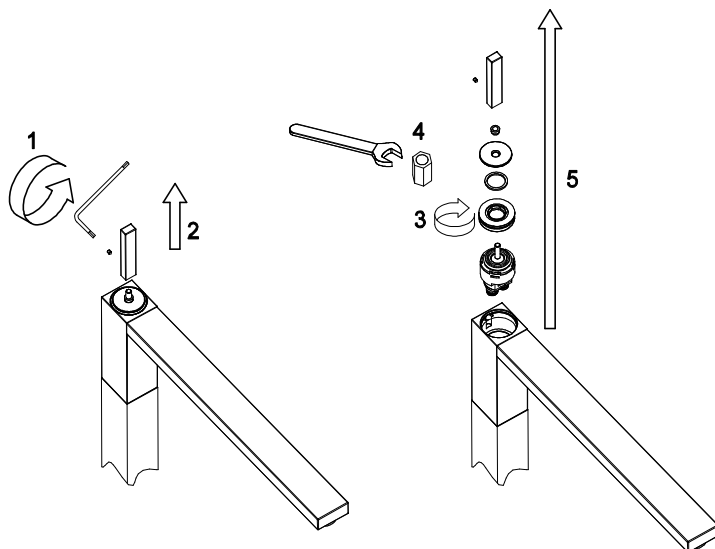

SOSTITUZIONE DELLA CARTUCCIA (Fig. 5)

Prima di effettuare tale operazione assicurarsi che l'acqua della rete idrica sia chiusa. Svitare la vite di fissaggio (1) utilizzando una chiave a brugola da 2,5 mm. Sollevare quindi la maniglia (2) sfilandola dalla cartuccia. Svitare la ghiera di tenuta (3) utilizzando la chiave in dotazione (4) che si troverà nella scatola degli articoli per lavabo. Estrarre la cartuccia dal corpo monocomando. Introdurre infine la cartuccia nuova, assicurandosi che la tacca di centraggio entri nella rispettiva sede, che le guarnizioni siano ben posizionate e che il piano d'appoggio sia pulito da impurità o calcare.

REPLACEMENT OF THE CARTRIDGE (Pict. 5)

Before carrying out this operation, make sure the water supply of the water mains is closed. Unscrew the fixing screw (1) by using a 2.5 mm Allen wrench. Then lift the handle (2) by removing it from the cartridge. Unscrew the ring nut (3) by using the key set for the purpose (4) you will find in the box of the wash-basin accessories. Extract the cartridge from the single-control body. Finally, insert the new cartridge, making sure that the centering pin gets into its housings, that the gaskets are correctly positioned and that the supporting surface is free from impurities or limestone.

REPLACEMENT DE LA CARTOUCHE (Fig. 5)

Avant d'effectuer cette opération il faut s'assurer que l'eau du réseau hydrique soit fermée. Dévisser la vis de fixation (1) en utilisant une clé anglaise de 2,5 mm. Soulever ensuite la poignée (2) en l'extrayant de la cartouche. Dévisser la frette d'étanchéité (3) en utilisant la clé en dotation (4) qui se trouve dans la boîte des articles pour lavabo. Extraire la cartouche du monocommande. Introduire enfin la nouvelle cartouche, en s'assurant que les deux pivots de centrage entrent à leur place, que les joints soient bien positionnés et que le plan d'appui soit nettoyé de toutes les impuretés ou du calcaire.

AUSWECHSELN DER KARTUSCHE (Abb. 5)

Bevor die Kartusche auszuwechseln, sich vergewissern, daß die Wasserleitung gesperrt ist. Befestigungsschraube (1) unter Anwendung eines 2,5 mm Sechskantschlüssels abdrehen. Griff (2) heben und aus der Kartusche abnehmen. Haltezwinge (3) mit dem mitgelieferten Schlüssel (4) abdrehen. Den Schlüssel finden Sie im Schachtel vom Waschtisch-Zubehör.

Kartusche von der Batterie herausnehmen. Neue Kartusche einstecken, wobei man sich vergewissert, daß der Stift der Kartusche sich in richtigen Position befindet, daß die Dichtungen in der richtigen Lage liegen und daß die Stützebene sauber und frei von Schmutz oder Kalk ist.

SUSTITUCION DEL CARTUCHO (Fig. 5)

Antes de efectuar dicha operación asegúrense que el agua de la red hídrica esté cerrada. Destornillen el tornillo de fijación (1) utilizando una llave de allen da 2,5 mm. Levanten entonces la manija (2) y suéltela del cartucho . Destornillen la abrazadera de soporte (3) utilizando la llave en dotación (4) que se encuentra en la caja de los artículos para lavabo. Extraigan el cartucho del cuerpo monomando. Introduzcan por fin el cartucho nuevo, asegurándose que el pivote de centrado y las juntas estén en sus correspondientes alojamientos, los empaques se encuentren bien posicionados sean bien posicionadas y que el llano de apoyo esté limpio de impurezas o caliza.

