

PROGRAMMA MISCELAZIONE BAGNO
BATH MIXING PROGRAM
PROGRAMME DU MITIGEUR POUR LA SALLE DE BAIN
BAD-MISCHUNGSPROGRAMM
PROGRAMA MEZCLADORES BAÑO
ПРОГРАММА СМЕСИТЕЛЕЙ ДЛЯ ВАННОЙ
ΛΟΥΤΡΟ ΠΟΥ ΑΝΑΜΙΓΝΥΕΙ ΤΟ ΠΡΟΓΡΑΜΜΑ
浴室混水产品

RIFLESSI

Art. 44879

Art. 44881

GESSI 

Gessi SpA - Parco Gessi

13037 Serravalle Sesia (Vercelli) - Italy

Phone +39 0163 454111 - Facsimile +39 0163 459273

www.gessi.com - gessi@gessi.it

Art. 44879

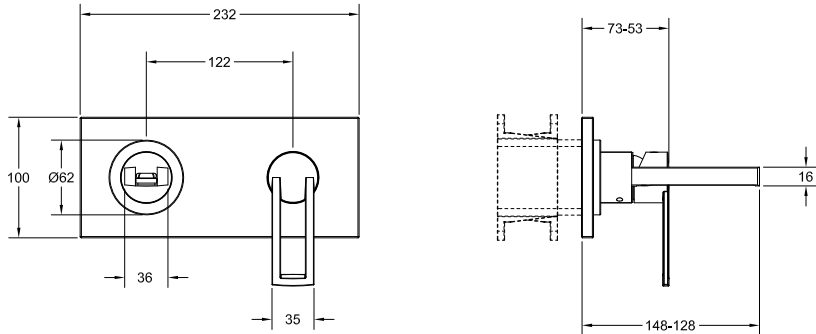

Art. 44881

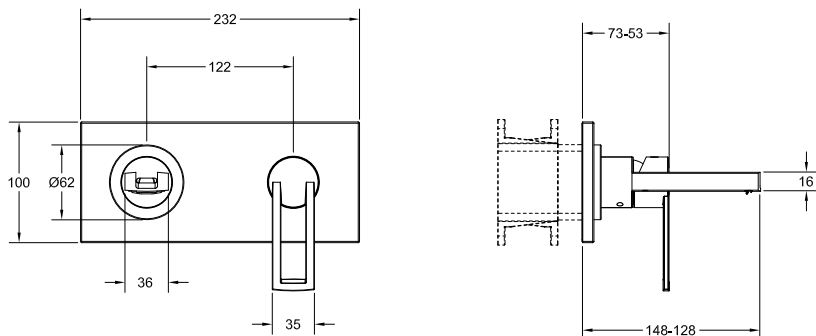

Prima dell'installazione e messa in funzione

Attenzione! I tubi della rete idrica devono essere sciacquati con cura prima dell'installazione del miscelatore, in modo che non rimangano trucioli, residui di saldatura o canapa, o altre impurità all'interno dei tubi. Attraverso tubazioni non sciacquate a fondo o attraverso la rete idrica generale, nel miscelatore possono entrare corpi estranei in grado di danneggiare le guarnizioni/guarnizioni ad anello. Si raccomanda pertanto di dotare anche l'impianto generale di filtri.

DATI TECNICI

- Pressione minima d'esercizio 0,5 bar
- Pressione massima d'esercizio 5 bar
- Pressione d'esercizio consigliata 3 bar (in caso di pressione dell'acqua superiore ai 5 bar si consiglia l'installazione di riduttori di pressione)

Before installation and setting to work

Attention! The feeding pipes have to be rinsed thoroughly before the installation of the mixer, so that no shavings, welding or hemp residual or other dirt can be found in the pipes. Foreign bodies can enter the mixer through the rinsed pipes or the general water plant and could damage the washers/ring washers. So filters should be installed also on the general system.

TECHNICAL DATA

- Minimum working pressure 0,5 bar
- Maximum working pressure 5 bar
- Recommended working pressure 3 bar (in case of water pressure higher than 5 bar it is recommended to install pressure reducers)

Avant l'installation et la mise en fonction

Attention! Les tubes de la réseau hydrique doivent être rincés avec soin avant l'installation du mélangeur, de façon qu'il ne reste pas de riblons, de restes de soudure ou de chanvre, ou d'autres saletés à l'intérieur des tubes. A travers les tuyauteries qui ne sont pas bien rincées ou à travers l'installation hydrique générale, des corps étrangers peuvent entrer dans le mélangeur et abîmer les joints/ les joints à anneau. On recommande ainsi d'installer des filtres également sur le système général.

DONNÉES TECHNIQUES

- Pression minimum d'exercice 0,5 bar
- Pression maximum d'exercice 5 bar
- Pression d'exercice conseillée 3 bar (en cas de pression de l'eau supérieure aux 5 bar nous conseillons l'installation de réducteurs de pression)

Vor der Installation und Inbetriebnahme

Achtung! Die Zuleitungsrohre müssen vor dem Installieren der Armatur gründlich durchgespült werden, damit keine Späne, Löt - Hanfreste oder andere Unreinheiten zurückbleiben. Bei nicht durchgespülten Rohrleitungen oder durch die Wasseranlage allgemein können Fremdkörper in die Armatur geraten und die Dichtungsscheiben/ Dichtungen beschädigen. Es ist dann empfehlenswert, die allgemeine Anlage mit Filtern auszustatten.

TECHNISCHE DATEN

- Minimaler Betriebsdruck 0,5 bar
- Maximaler Betriebsdruck 5 bar
- Empfohlener Betriebsdruck 3 bar (sollte der Wasserdruck einen Wert von 5 bar überschreiten, empfiehlt es sich Druckminderventile zu installieren)

Antes de la instalación y la puesta en función

¡Cuidado! Los tubos de la red hídrica tienen que ser enjuagados a fondo antes de la instalación del mezclador de manera que no queden virutas, residuos de soldadura o cáñamo u otras impurezas en los tubos. A través de tubería no bien enjuagada o de la red hídrica en general, en el mezclador pueden entrar cuerpos extraños capaces de dañar los empaques/anillos de cierre. Les recomendamos por lo tanto que instalen los filtros en la planta general también.

DATOS TÉCNICOS

- Presión mínima de ejercicio 0,5 bar
- Presión máxima de ejercicio 5 bar
- Presión de ejercicio aconsejada 3 bar (en caso de presión del agua superior a los 5 bar, les aconsejamos instalar unos reductores de presión)

Перед установкой и началом использования

Внимание! Перед установкой смесителя необходимо тщательно промыть водопроводные трубы, чтобы в них не оставались стружка, шлак от сварки, лен или другие посторонние тела. Через плохо промытые водопроводные трубы или через общую водопроводную сеть в смеситель могут попасть посторонние тела, способные повредить уплотнения и уплотнительные кольца. Поэтому, рекомендуется оснастить фильтрами также и общую систему.

ΤΕΧΝΙΚΕΣ ΔΑΝΝΕΙ

- Минимальное рабочее давление: 0,5 бар
- Максимальное рабочее давление: 5 бар
- Рекомендованное рабочее давление 3 бар (в случае давления воды, превышающего 5 бар, рекомендуется установка редукторов давления).

Πριν την τοποθέτηση και τη θέση σε λειτουργία

Προσοχή! Οι σωλήνες του δικτύου ύδρευσης πρέπει να ξεπλυθούν με νερό προσεκτικά πριν από την τοποθέτηση της αναμικτικής μπαταρίας, έτσι ώστε να μην υπάρχουν πριονίδια, υπολείμματα από τη συγκόλληση ή καννάβι, ή άλλες ακαθαρσίες στο εσωτερικό των σωλήνων. Μέσα από τις σωληνώσεις που δεν έχουν ξεπλυθεί σωστά ή μέσα από το γενικό δίκτυο ύδρευσης, μπορούν να εισέλθουν στη μπαταρία αναμικτή ξένα σώματα που μπορούν να καταστρέψουν τα παρεμβύσματα/παρεμβύσματα δακτύλιους. Συνιστάται ως εκ τούτου να εξοπλιστεί και με τη γενική μονάδα φίλτρων.

ΤΕΧΝΙΚΑ ΣΤΟΙΧΕΙΑ

- Ελάχιστη πίεση λειτουργίας 0,5 bar
- Μέγιστη πίεση λειτουργίας 5 bar
- Συνιστώμενη πίεση λειτουργίας 3 bar (σε περίπτωση πίεσης του νερού μεγαλύτερη από 5 bar συνιστάται η τοποθέτηση μειωτήρων πίεσης)

安装和启用前

小心! 安装混水器之前需要仔细清洗水管，确保管道里面不存留金属屑、焊接后的残渣或麻丝，或者是其他赃物。通过底部未清洗干净的管道或普通的水管，外来物质可能会进入到混水器中，损坏垫圈或环形垫圈。为此建议为总设备配置过滤器。

技术参数

- 最小工作压力为0.5巴
- 最大工作压力为5巴
- 建议采用的工作压力为3巴（如果水压超过5巴建议安装减压阀）

PORTATA - FLOW RATE - DÉBIT - LEISTUNG - CAUDAL - ΡΑΧΧΟΔ - ΠΑΡΟΧΗ - 流量

[bar]	[l/min]
0,5	2,4
1	2,7
2	3
3	3,1
4	3,1
5	3,1

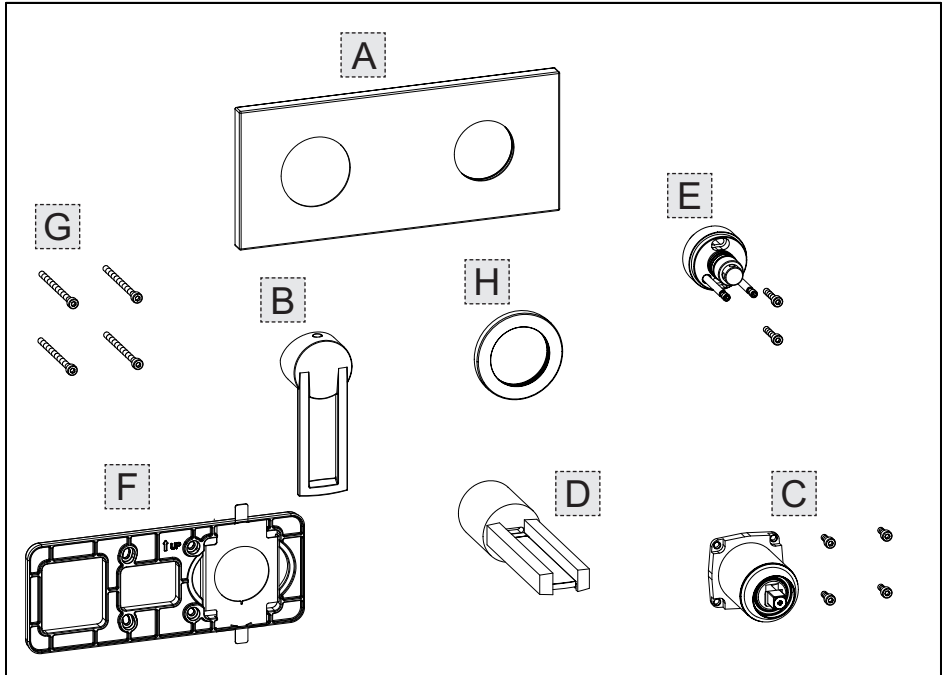

Contenuto della confezione:

- A - Piastra di finitura
- B - Maniglia completa
- C - Contenimento cartuccia
- D - Bocca di erogazione
- E - Raccordo per corpo interno
- F - Piastra di fissaggio
- G - Viti di fissaggio
- H - Rosone in finitura

Содержимое упаковки:

- A - Декоративная накладка
- B - Ручка в сборе
- C - Сдерживание картриджа
- D - Излив
- E - Соединение для внутреннего корпуса
- F - Крепежная пластина
- G - Установочные винты
- H - Отделочная розетка

Package content:

- A - Finish plate
- B - Complete lever
- C - Cartridge containment
- D - Supply spout
- E - Connection for internal body
- F - Fastening plate
- G - Tightening screws
- H - Finish round gasket

Περιεχόμενο συσκευασίας:

- A - Πλάκα φινιρίσματος
- B - Πλήρης λαβή
- C - Περίβλημα φυσιγγίου
- D - Στόμιο παροχής
- E - Ρακόρ για εσωτερικό σώμα
- F - Πλάκα στερέωσης
- G - Βίδες στερέωσης
- H - Ρόδακας φινιρίσματος

Contenu de l'emballage:

- A - Plaque de finition
- B - Levier complet
- C - Enceinte cartouche
- D - Bouche de débit
- E - Raccordement pour corps interne
- F - Plaque de fixation
- G - Vis de fixation
- H - Rondelle de finition

包裝內含:

- A - 裝飾面板
- B - 手柄总成
- C - 閥芯座
- D - 出水噴嘴
- E - 內體接頭
- F - 固定面板
- G - 固定螺釘
- H - 裝飾孔蓋

Inhalt der Verpackung:

- A - Endbearbeitungsplatte
- B - Bediengriff komplett
- C - Kartuschenunterbringung
- D - Wasserauslauf
- E - Anschluss für internen Körper
- F - Befestigungsplatte
- G - Befestigungsschrauben
- H - Abschlussrosette

Contenido de la caja:

- A - Plancha de acabado
- B - Palanca completa
- C - Contención cartucho
- D - Caño de erogación
- E - Unión para cuerpo interior
- F - Placa de fijación
- G - Tornillos de fijación
- H - Florón de acabado

Fig. 1

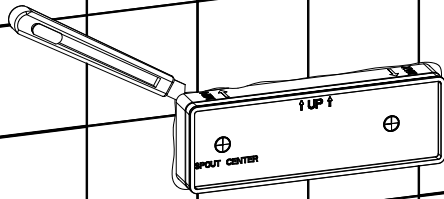

Fig. 2

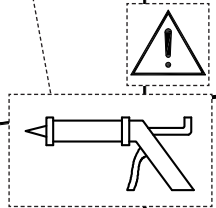
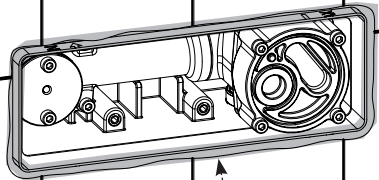

Fig. 3

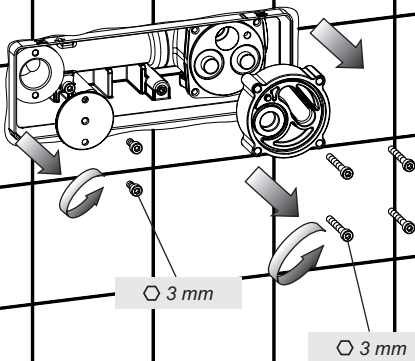

Fig. 4

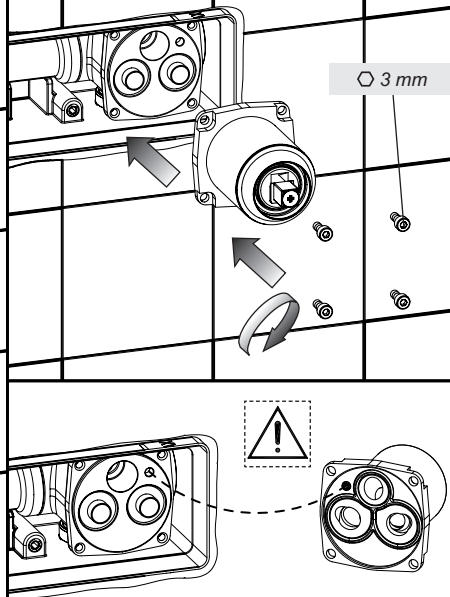

Fig. 5

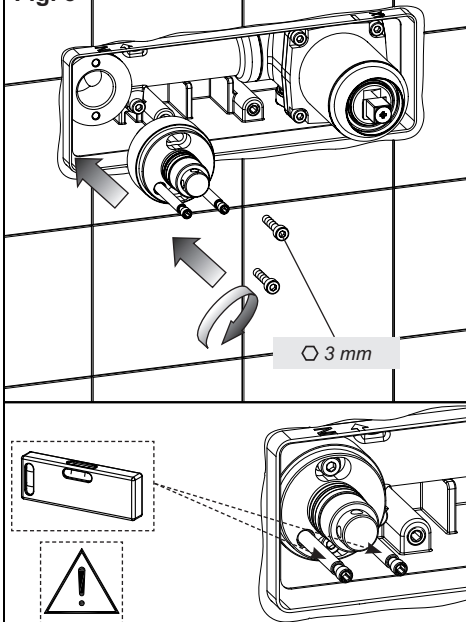

Fig. 6

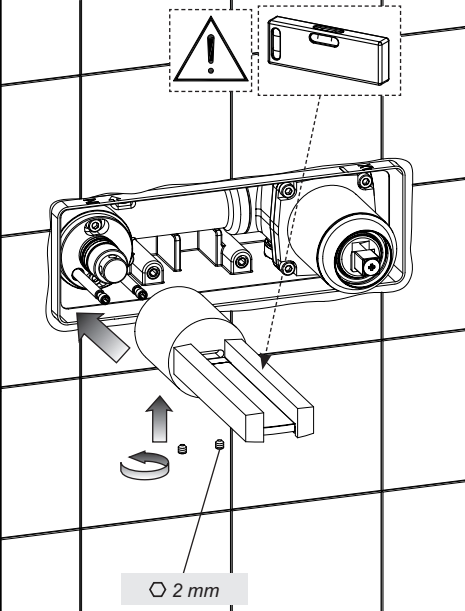

Fig. 7

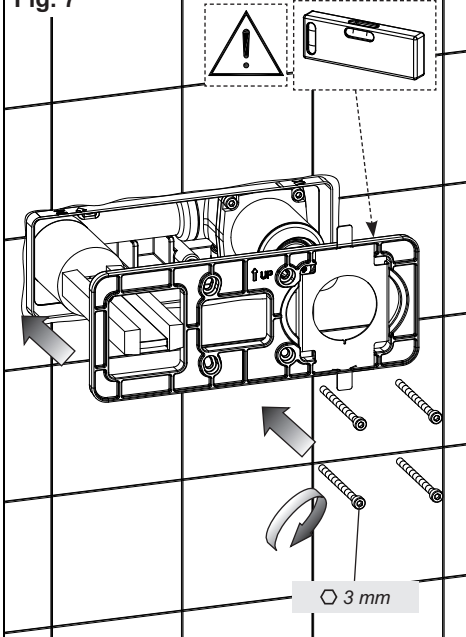

Fig. 8

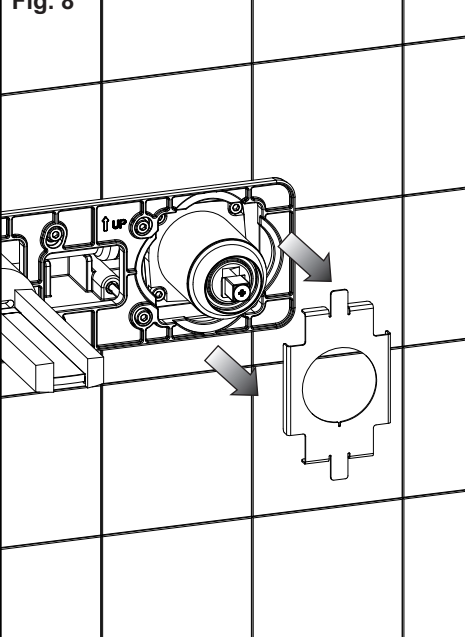
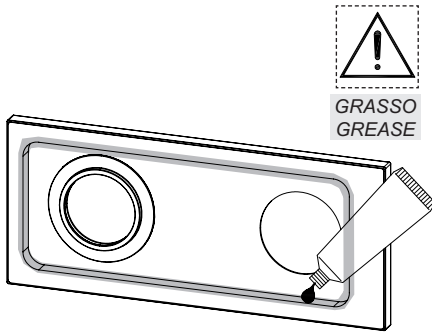

Fig. 9



GRASSO
GREASE

Non in dotazione - Not supplied
Non fournie - Nicht mitgelieferte
Excluida del suministro - Не включаются в комплект поставки
Δεν παρέχεται - 非随配

Fig. 10

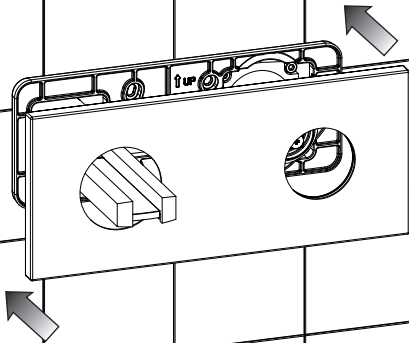

Fig. 11

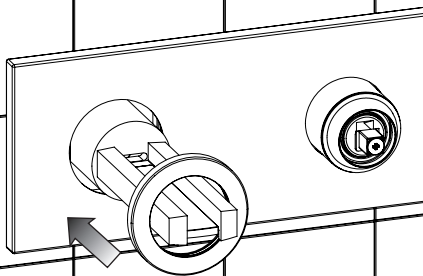
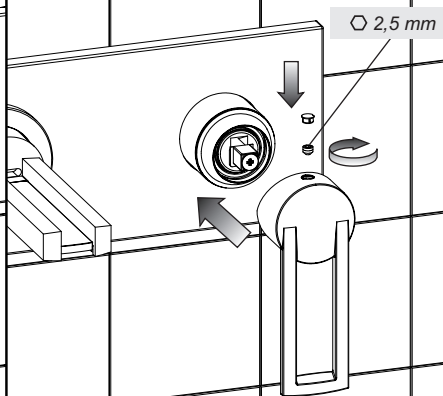

Fig. 12



2,5 mm

Fig. 13

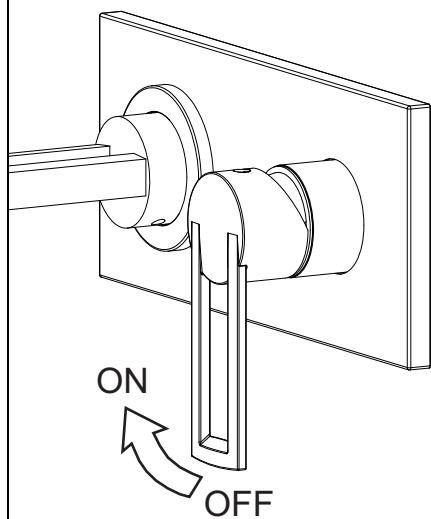
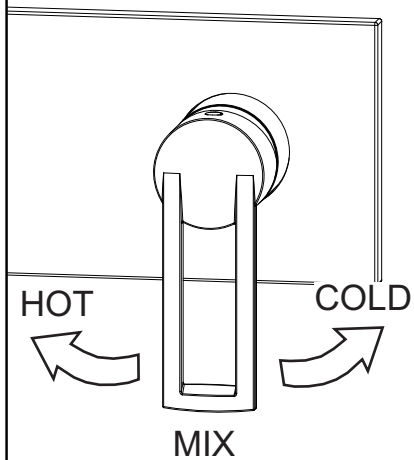
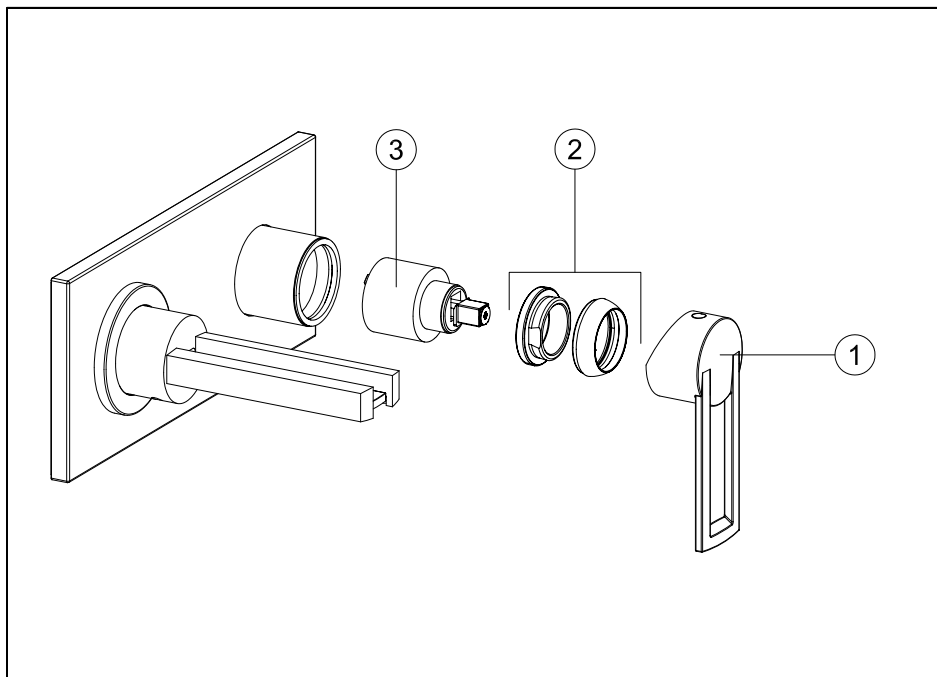

Fig. 14





Parti di ricambio:

- 1 - Maniglia completa
- 2 - Ghiera di serraggio cartuccia
- 3 - Cartuccia

Spare parts:

- 1 - Complete lever
- 2 - Cartridge fastening ring nut
- 3 - Cartridge

Pièces de rechange:

- 1 - Levier complet
- 2 - Virole de fixation cartouche
- 3 - Cartouche

Ersatzteile:

- 1 - Bediengriff komplett
- 2 - Verschraubung Kartusche
- 3 - Kartusche

Piezas de repuesto:

- 1 - Palanca completa
- 2 - Virola de fijación del cartucho
- 3 - Cartucho

Запасные части:

- 1 - Ручка в сборе
- 2 - Крепежная гайка картриджа
- 3 - Картридж

Ανταλλακτικά:

- 1 - Πλήρης λαβή
- 2 - Δακτύλιος σύσφιξης φυσιγγίου
- 3 - Φυσίγγιο

备件:

- 1 - 手柄总成
- 2 - 阀芯锁定内螺纹环
- 3 - 阀芯

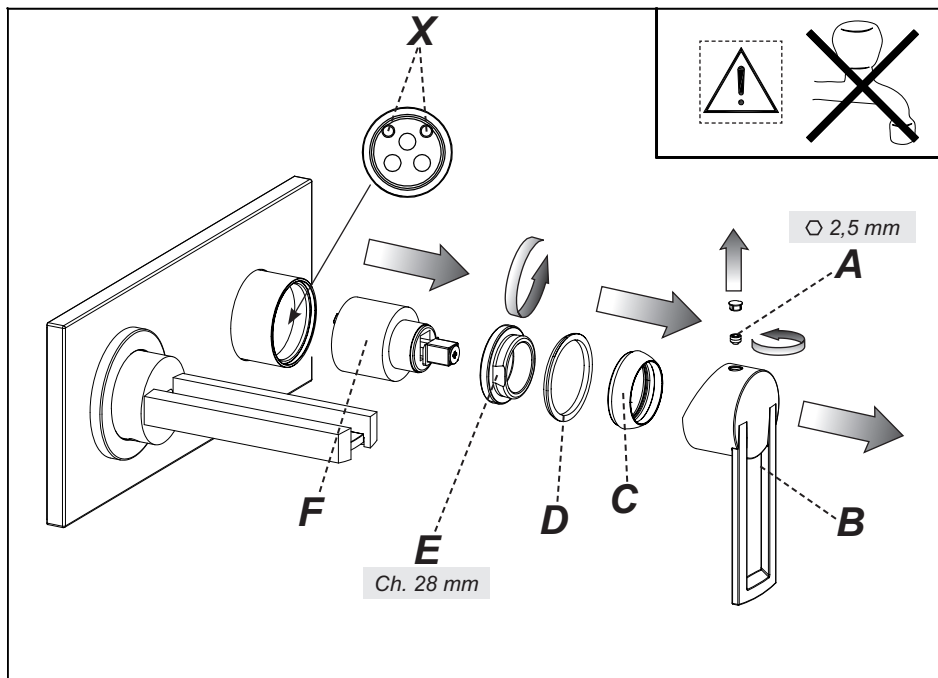

SOSTITUZIONE DELLA CARTUCCIA

Prima di sostituire la cartuccia, accertarsi che il raccordo dell'acqua sia chiuso.

Togliere il tappino in finitura facendo attenzione a non danneggiarlo e svitare il grano (A) utilizzando una chiave a brugola, estrarre quindi la maniglia (B) sfilandola dalla cartuccia (F). Sollevare la ghiera copricartuccia (C) facendo leva tramite l'apposita scanalatura di riferimento. Allontanare l'anello indicatore (D), svitare la ghiera di fissaggio (E) e togliere la cartuccia (F) dal corpo del miscelatore.

Infine introdurre la nuova cartuccia, accertandosi che le due spine di centraggio siano nella loro sede (X) e che le guarnizioni siano correttamente posizionate.

CARTRIDGE REPLACEMENT

Before carrying out this operation make sure that water supply is turned off.

Remove the finish plug paying attention not to damage it and unscrew the screw (A) using an Allen key, remove the handle (B) from the cartridge (F). Lift the finishing ring nut (C) using the reference notch. Remove the indicator ring (D), unscrew the fixing ring nut (E) and take the cartridge (F) out from the mixer body.

Put the new cartridge into the body checking that the two centering pins enters into the respective seats (X) and that gaskets are well positioned.

SUBSTITUTION DE LA CARTOUCHE

Avant d'effectuer la substitution de la cartouche, vérifier que la connexion de l'eau est fermée.

Enlever le bouchon en finition faisant attention à ne pas l'abîmer et dévisser les grains de fixation (A) utilisant une clé à griffe, extraire en suite la poignée (B) en la soulevant de la cartouche (F). Soulever la virole de finition (C) en utilisant la rainure de référence. Quitter la bague d'indication (D), dévisser la virole de fixation (E) et enlever la cartouche (F) du corps de mitigeur.

Introduire enfin la cartouche nouvelle, en vérifiant que les deux pivots de centrage entrent dans les sièges respectifs (X) et que les garnitures sont bien positionnées.

AUSTAUSCHEN DER KARTUSCHE

Bevor man die Kartusche austauscht muß man sich vergewissern, dass das Wasserversorgungsnetz geschlossen ist.

Den Endverschluss herausnehmen, ohne ihn zu beschädigen, und den Bolzen (A) unter Einsatz eines Sechskantschlüssel losschrauben, dann den Griff (B) herausziehen, indem man ihn von der Kartusche (F) abzieht. Die Nutmutter, welche die Kartusche (C) abdeckt, entfernen, wobei man Druck auf die eigens dafür vorgesehene Bezugsrille ausübt. Den Anzeiger (D) entfernen, die Befestigungsnutmutter (E) losschrauben und die neue Kartusche (F) vom Körper der Mischbatterie entfernen.

Schließlich eine neue Kartusche einsetzen, wobei man sich vergewissert, dass sich die beiden Zentrierstifte in ihrem Sitz (X) befinden und das die Dichtungen korrekt positioniert sind.

SUSTITUCIÓN DEL CARTUCHO

Antes de sustituir el cartucho, asegúrense que la conexión del agua esté cerrada.

Quiten el taponcito de acabado cuidando con no dañarlo y destornillen la clavija de fijación (A) utilizando una llave de allén, extraigan la maneta (B) sacándola del cartucho (F). Levanten la virola cubre-cartucho (C) utilizando la ranura de referencia. Quiten el anillo indicador (D), destornillen la virola de fijación (E) y extraigan el cartucho (F) del cuerpo del mezclador.

Finalmente introduzcan el cartucho nuevo, asegurándose que las dos clavijas de centraje (X) se encuentren en su asiento y que las juntas estén posicionadas correctamente.

ЗАМЕНА КАРТРИДЖА

Перед заменой картриджа убедитесь, что подача воды перекрыта.

Снимите декоративную накладку, обращая внимание на то, чтобы не повредить ее, и отвинтите стопорный винт (A) шестигранным ключом, после чего снимите ручку (B) с картриджа (F). Поднимите кольцо картриджа (C), поддев его при помощи специальной прорези. Отодвиньте указательное кольцо (D), отвинтите крепежное резьбовое кольцо (E) и выньте картридж (F) из корпуса смесителя.

Вставьте новый картридж, проверяя, чтобы два центровочных штифта вошли в соответствующие гнезда (X), и чтобы уплотнения были правильно установлены.

ΑΝΤΙΚΑΤΑΣΤΑΣΗ ΤΟΥ ΦΥΣΙΓΓΙΟΥ

Πριν να αντικαταστήσετε το φυσίγγιο, βεβαιωθείτε ότι το ρακόρ του νερού είναι κλειστό.

Βγάλετε την ταπίτσα φινιρίσματος προσέχοντας να μην την καταστρέψετε και ξεβιδώστε τον πείρο (A) χρησιμοποιώντας ένα εξάγωνο κλειδί, βγάλτε στη συνέχεια τη λαβή (B) τραβώντας την από το φυσίγγιο (F). Σηκώστε το δακτύλιο που καλύπτει το φυσίγγιο (C) ασκώντας πίεση μέσω της ειδικής σχετικής αυλάκωσης. Απομακρύνετε το δακτύλιο δείκτη (D), ξεβιδώστε το δακτύλιο στερέωσης (E) και αφαιρέστε το φυσίγγιο (F) από το σώμα του αναμίκτη.

Τέλος εισάγετε το νέο φυσίγγιο, ελέγχοντας ότι οι δύο πείροι κεντραρίσματος είναι στη θέση τους (X) και ότι οι φλάντζες είναι σωστά τοποθετημένες.

阀芯替换

在更换阀芯前确保切断供水。

取出装饰塞，注意不要导致其损坏，用内六角扳手卸下螺母（A），这样就可以将安装在阀芯（F）上的手柄（B）拆除。借助开槽提起阀芯上的内螺纹环（C）。取出指示环（D）。拧下固定内螺纹环（E），从混水器体上取出阀芯（F）。

最后装入新的阀芯，确保两个对中插销放置在准确的位置（X）上和垫圈的正确位置。

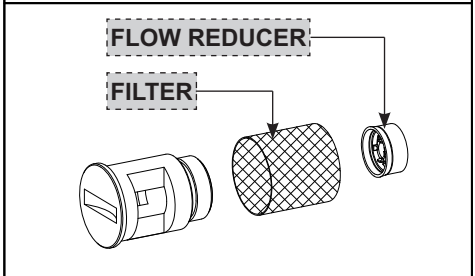
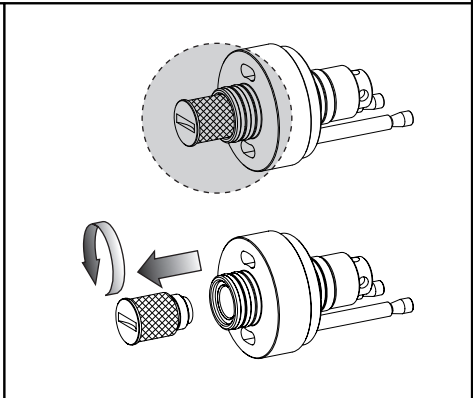
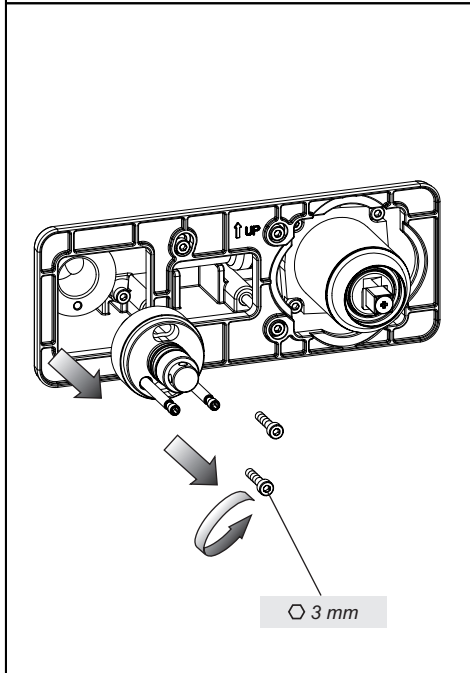
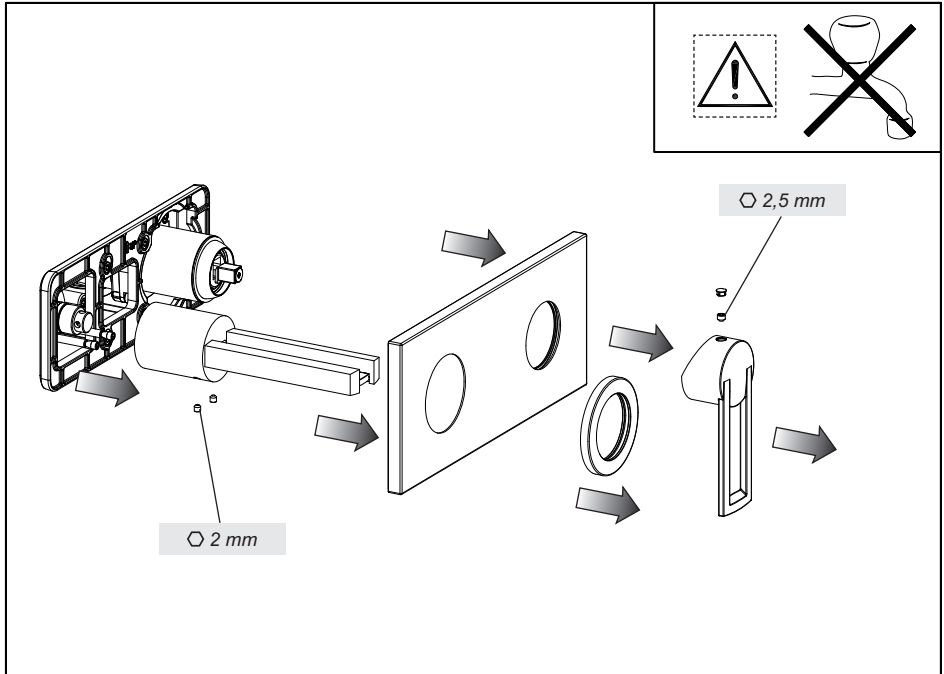

Prima di effettuare tale operazione assicurarsi che l'acqua della rete idrica sia chiusa.

Togliere i componenti mostrati in figura.

SOSTITUZIONE VALVOLA DI RIDUZIONE DI PORTATA

Svitare con una moneta la ghiera portafiltro ed estrarre la valvolina inserita a pressione. Sciacquare con acqua corrente se sporca od otturata oppure sostituirla con una nuova se danneggiata. Riasssemblare il tutto nella sequenza inversa.

PULIZIA DEL FILTRO

Estrarre il filtro dalla propria sede e sciacquarne bene l'interno con acqua corrente. Dopo aver verificato che non siano presenti impurità, reinstallare il filtro nella sequenza inversa.

Before carrying out this operation make sure that water supply is turned off.

Remove the components shown in the figure.

REPLACING THE FLOW RATE REDUCTION VALVE

Loosen with a coin the filter-cover ring nut. and extract the small valve inserted under pressure. Rinse with running water if it is dirty or clogged or replace it with a new one if damaged. Reassemble everything in the opposite sequence.

FILTER CLEANING

Remove the filter from its seat and rinse thoroughly the interior with running water. After checking that there are no impurities, install again the filter in the opposite sequence. Open again the valve for water supply.

Avant d'effectuer cette opération, il faut s'assurer que l'eau du réseau hydrique est fermée.

Enlever les composants illustrés dans la figure.

SUBSTITUTION VANNE DE REDUCTION DE DEBIT

Dévisser avec une pièce la virole couvre-filtre et extraire la petite vanne qui se trouve à l'intérieur du support de la bouche à cascade. Rincer avec de l'eau courante si elle est sale ou obstruée ou bien la remplacer avec une neuve si elle est abîmée. Tout remonter dans la séquence inverse.

NETTOYAGE DE LE FILTRE

Extraire le filtre de son siège et bien rincer l'intérieur avec de l'eau courante. Après avoir vérifié qu'il n'y a pas d'impuretés, réinstaller le filtre dans la séquence inverse. Ouvrir à nouveau la vanne pour permettre le débit.

Bevor man diese Tätigkeit durchführt, muß man sich vergewissern, dass die Versorgung zum Wassernetz unterbrochen ist.

Die, auf der Abbildung dargestellten Bestandteile entfernen.

AUSTAUSCH DES VENTILS ZUR REDUZIERUNG DER STRÖMUNG

Den Ring um den Filter mittels einer Münze abschrauben und das Ventil im Inneren der Stütze des Wasserfallauslaufs herausnehmen. Falls es schmutzig ist, spülen Sie es mit fließendem Wasser aus; falls es beschädigt ist, gehen Sie mit seinem Austausch fort. Alle Bestandteile in umgekehrter Reihenfolge wieder montieren.

REINIGUNG DER FILTER

Den Filter aus seinem Sitz herausnehmen und ihn im Inneren mit fließendem Wasser sorgfältig ausspülen. Überprüfen, dass keine Unreinheiten vorhanden sind, bevor den Filter in umgekehrter Reihenfolge wieder zu installieren. Das Ventil zum Starten der Wasserversorgung wieder öffnen.

Antes de efectuar dicha operación asegúrense que el agua de la red hídrica esté cerrada.

Quiten los componentes indicados en la figura.

SUSTITUCIÓN DE LA VÁLVULA DE REDUCCIÓN DEL CAUDAL

Destornillen con la ayuda de una moneda la virola cubre-filtro y extraigan la pequeña válvula que se encuentra al interior del soporte del caño cascada. Enjuaguen con agua corriente, si la válvula está sucia

o atascada, o sustitúyala con una nueva, si dañada. Vuelvan a ensamblar según la secuencia inversa.

LIMPIEZA DE LOS FILTROS

Extraigan el filtro de su propio asiento y enjuaguen bien su interior con agua corriente. Tras haber verificado que no haya impurezas vuelvan a instalar el filtro según el procedimiento contrario. Vuelvan a abrir la válvula para permitir la erogación.

Перед выполнением этой операции убедитесь, что вода из водопроводной сети перекрыта. Снимите компоненты, указанные в рисунке.

ЗАМЕНА РЕДУКЦИОННОГО КЛАПАНА ПРОИЗВОДИТЕЛЬНОСТИ

Отвинтите монетой круглую гайку фильтра и выньте клапан, установленный с нажимом. Если фильтр грязный и засоренный, промойте его в проточной воде или же замените его новым, если он поврежден. Соберите все в обратной последовательности.

ЧИСТКА ФИЛЬТРА

Извлеките фильтр из его гнезда и тщательно промойте его внутреннюю часть в проточной воде. Проверив отсутствие примесей, установите фильтр, выполняя обратную последовательность.

Πριν να κάνετε το χειρισμό αυτό βεβαιωθείτε ότι το νερό του δικτύου ύδρευσης είναι κλειστό.

Βγάλτε τα εξαρτήματα που εμφανίζονται στην εικόνα.

ΑΝΤΙΚΑΤΑΣΤΑΣΗ ΒΑΛΒΙΔΑΣ ΜΕΙΩΣΗΣ ΠΑΡΟΧΗΣ

Ξεβιδώστε με ένα νόμισμα το δακτύλιο που φέρει το φίλτρο και βγάλτε τη βαλβιδίτσα που είναι τοποθετημένη με πίεση. Ξεβγάλτε με τρεχούμενο νερό εάν είναι βρώμικη ή βουλωμένη ή αντικαταστήστε την με μία καινούργια εάν είναι κατεστραμμένη. Επανασυναρμολογήστε το όλο με την αντίστροφη σειρά.

ΚΑΘΑΡΙΣΜΑ ΤΟΥ ΦΙΛΤΡΟΥ

Βγάλτε το φίλτρο από την έδρα του και ξεβγάλτε καλά το εσωτερικό του με τρεχούμενο νερό. Αφού ελέγξετε ότι δεν υπάρχουν ακαθαρσίες, τοποθετήστε και πάλι το φίλτρο με την αντίστροφη σειρά.

更换换向器前，确保供水网管处于关闭状态。

取下图中所示的部件。

更换减流阀

用一枚硬币将过滤器座螺母拧下并抽出用力插入的阀门。用自来水清洗脏物，如果减流阀已经损坏则用新的进行更换。按照相反的步骤全部重新安装。

清洗过滤器

从安装座内抽出过滤器并用流水将里面清洗干净。确认里面没有脏物以后按照相反的步骤重新安装过滤器。

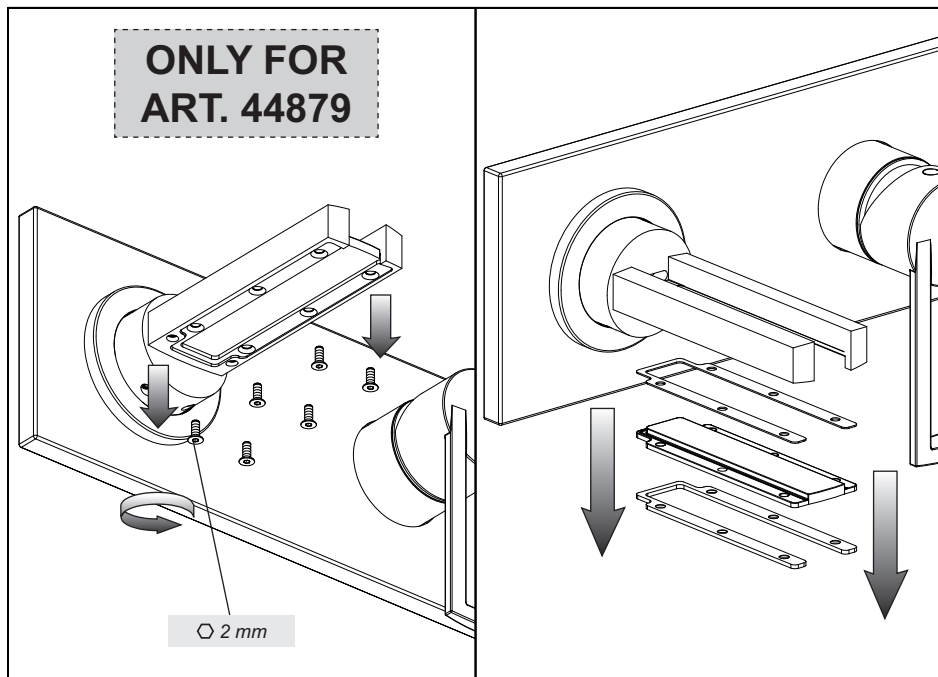

**ONLY FOR
ART. 44879**

PULIZIA / SOSTITUZIONE DEL VETRO DELLA BOCCA

Prima di effettuare tale operazione assicurarsi che l'acqua della rete idrica sia chiusa. Svitare le viti che assicurano il vetro alla bocca e toglierle. Togliere la flangia metallica. Togliere la lastra trasparente spingendola delicatamente verso il basso, ed estrarre la guarnizione sagomata in gomma facendo attenzione a non danneggiarla. Nel caso si desiderasse solo effettuare un'operazione di pulizia utilizzare solo acqua tiepida, sapone neutro e asciugare delicatamente con un panno morbido onde evitare di scalfire la superficie della lastra trasparente. Riasssemblare il tutto nella sequenza inversa.

CLEANING / REPLACEMENT OF THE MOUTH SLIDE

Before making this operation make sure that water in the water system is closed. Loosen the screws that fasten the glass to the slide and remove them. Remove the metal flange. Remove the transparent slab pushing it delicately to the bottom, and remove the rubber shaped gasket paying attention not to damage it. To perform just a cleaning operation just use lukewarm water, neutral soap, and dry delicately with a soft cloth to avoid damaging the surface of the transparent slab. Reassemble all in the opposite sequence.

NETTOYAGE / SUBSTITUTION DU VERRE DE LA BOUCHE

Avant d'effectuer cette opération vérifier que l'eau du réseau hydrique est fermée. Dévisser les vis qui fixent le verre à la bouche et les enlever. Enlever la bride métallique. Enlever la dalle transparente en la poussant délicatement vers le bas, et extraire la gaine profilée en caoutchouc faisant attention à ne pas l'abîmer. Si on veut seulement effectuer une opération de nettoyage utiliser seulement de l'eau tiède, du savon neutre et sécher délicatement avec un chiffon souple pour éviter d'entamer la surface de la dalle transparente. Remonter le tout dans la séquence inverse.

REINIGUNG / UMTAUSCH DES GLASES VOM AUSLAUF

Bevor diese Operation zu erledigen, stellen Sie sicher, dass die Wasserleitungen gesperrt sind. Die

Schrauben zur Befestigung des Glases am Auslauf herauserschrauben. Den Metallflansch herausnehmen. Die durchsichtige Platte leicht nach unten schieben, um sie herauszunehmen, und die geformte Gummidichtung herausnehmen, ohne sie zu beschädigen. Falls Sie das Glas nur reinigen wollen, verwenden Sie nur lauwarmes Wasser und neutrale Seife und trocken sie es leicht mit einem weichen Tuch aus, um die Oberfläche der durchsichtigen Platte nicht zu schrammen. Alle Bestandteile in umgekehrter Reihenfolge wieder montieren.

LIMPIEZA / SUSTITUCIÓN del VIDRIO DEL CAÑO

Antes de efectuar esta operación asegúrense que el agua de la red hídrica esté cerrada. Aflojen los tornillos que aseguran el vidrio al caño y quítenlos. Remuevan la brida metálica. Quitar la losa transparente empujándola delicadamente hacia abajo y extraigan la junta moldurada en goma cuidando con no dañarla. En el caso de que se quiera efectuar sólo una operación de limpieza, utilicen agua tibia, jabón neutral y sequen delicadamente con un trapo suave para no rayar la superficie de la losa transparente. Vuelvan a ensamblar todo el conjunto según la secuencia inversa.

PULIZIA / SOSTITUZIONE DEL VETRO DELLA BOCCA

Prima di effettuare tale operazione assicurarsi che l'acqua della rete idrica sia chiusa. Svitare le viti che assicurano il vetro alla bocca e toglierle. Togliere la flangia metallica. Togliere la lastra trasparente spingendola delicatamente verso il basso, ed estrarre la guarnizione sagomata in gomma facendo attenzione a non danneggiarla. Nel caso si desiderasse solo effettuare un'operazione di pulizia utilizzare solo acqua tiepida, sapone neutro e asciugare delicatamente con un panno morbido onde evitare di scalfire la superficie della lastra trasparente. Riasssemblare il tutto nella sequenza inversa.

ЧИСТКА / ЗАМЕНА СТЕКЛА ИЗЛИВА

Перед выполнением этой операции убедитесь, что вода из водопроводной сети перекрыта. Отвинтите винты, крепящие стекло излива, и снимите их. Снимите металлический фланец. Снимите прозрачную пластину, осторожно нажав на нее вниз, и снимите фасонное резиновое уплотнение, обращая внимание на то, чтобы не повредить его. При необходимости выполнения лишь только чистки используйте теплую воду, нейтральное моющее средство и осторожно вытрите мягкой тряпочкой, чтобы не поцарапать поверхность прозрачной пластины. Соберите все в обратной последовательности.

ΚΑΘΑΡΙΣΜΟΣ / ΑΝΤΙΚΑΤΑΣΤΑΣΗ ΤΟΥ ΓΥΑΛΙΟΥ ΤΟΥ ΣΤΟΜΙΟΥ

Πριν να κάνετε το χειρισμό αυτό βεβαιωθείτε ότι το νερό του δικτύου ύδρευσης είναι κλειστό. Ξεβιδώστε τις βίδες που ασφαλίζουν το γυαλί στο στόμιο και βγάλτε τις. Βγάλτε τη μεταλλική φλάντζα. Βγάλτε τη διαφανή πλάκα ωθώντας την μαλακά προς τα κάτω και βγάλτε το διαμορφωμένο λαστιχένιο παρέμβυσμα προσέχοντας να μην το καταστρέψετε. Σε περίπτωση που επιθυμείτε να κάνετε μόνο μία εργασία καθαρισμού χρησιμοποιήστε μόνο χλιαρό νερό, ουδέτερο σαπούνι και σκουπίστε απαλά με ένα μαλακό πανί ώστε να μην χαράξετε την επιφάνεια της διαφανής πλάκας. Συναρμολογήστε το και πάλι όλο με την αντίστροφη σειρά.

清洗/更换出水嘴玻璃

进行此项操作前请先确保水网关闭。将固定玻璃水嘴的螺丝拧松并将它们取下。将金属法兰取下。取下透明板，小心将它往下推。拔出橡胶异型垫圈，小心不要损坏它。如果只是需要进行清洗，请使用温水和中性洗涤剂并用软布小心擦拭干净，避免刮伤透明板的表面。按照相反的顺序将所有物品重新安装。

